

GRAEF.

Für heute. Für morgen. Für dich.



DE Bedienungsanleitung
EN Operating Instructions
FR Instructions d'utilisation
NL Gebruiksaanwijzing
IT Manuale operativo
ES Manual de instrucciones

DK Betjeningsvejledning
NO Bruksanvisning
SE Bruksanvisning
PL Instrukcja obsługi
HU Használati útmutató
UKR Інструкція з експлуатації



TO61 | TO62 | TO63

Produktbeschreibung	4
Vorwort	5
Informationen zu dieser Bedienungsanleitung	5
Warnhinweise	5
Allgemeine Sicherheitshinweise	6
Gefahr durch elektrischen Strom	8
Bestimmungsgemäße Verwendung	8
Haftungsbeschränkung	9
Kundendienst	9
Auspacken	10
 Entsorgung der Verpackung	10
 Entsorgung des Geräts	10
Anforderungen an den Aufstellort	10
Elektrischer Anschluss	11
Vor dem Erstgebrauch	11
Toasten	11
Nachhebevorrichtung	11
Brotscheibenzentrierung	11
Brötchenaufsatz	11
Defrost Funktion	11
Stopp Funktion	12
Brötchen aufbacken	12
Reinigung	12
2 Jahre Gewährleistung	12

PRODUKTBESCHREIBUNG

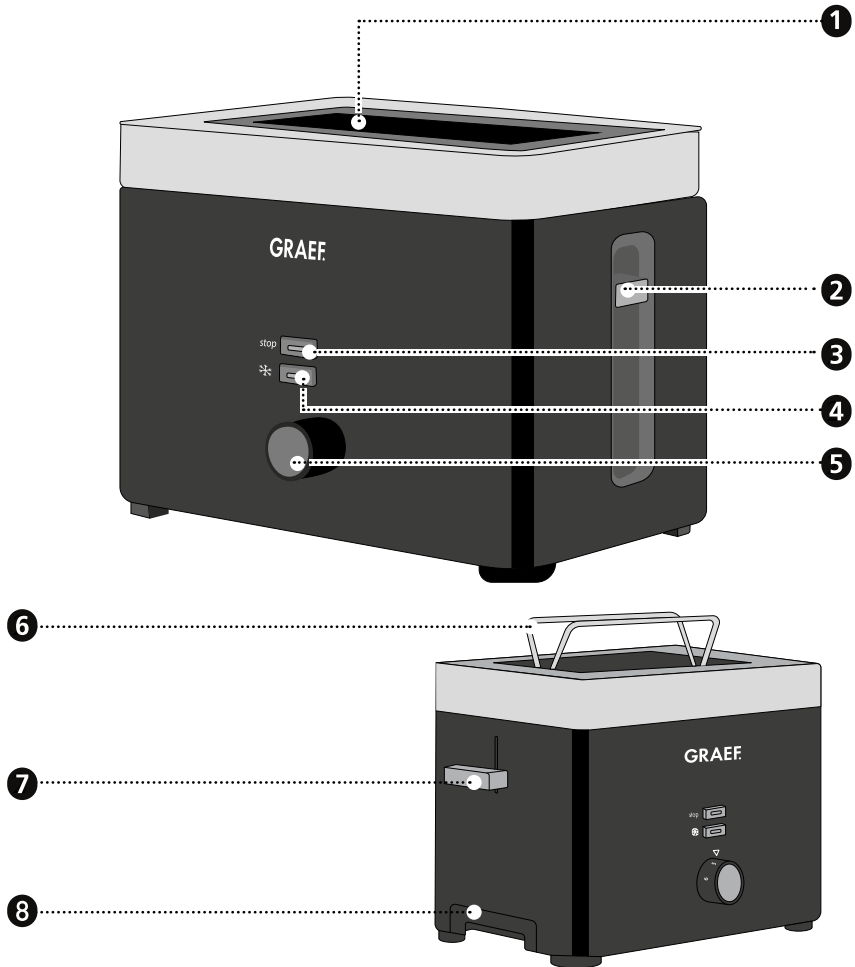

- 1 Brotslitze
- 2 Nachhebevorrichtung
- 3 Stopp-Taste
- 4 Defrost-Taste
- 5 Bräunungsgradregler

- 6 Integrierter Brötchenaufsatz
- 7 Hebel für Brötchenaufsatz
- 8 Krümelschublade

VORWORT

Sehr geehrte Kundin, sehr geehrter Kunde,
mit dem Kauf dieses Toasters haben Sie eine gute Wahl getroffen. Sie haben ein anerkanntes Qualitätsprodukt erworben.

Wir danken Ihnen für Ihren Kauf und wünschen Ihnen viel Freude mit Ihrem neuen Graef Toaster.

INFORMATIONEN ZU DIESER BEDIENUNGSANLEITUNG

Diese Bedienungsanleitung ist Bestandteil des Toasters (nachfolgend als Gerät bezeichnet) und gibt Ihnen wichtige Hinweise für die Inbetriebnahme, die Sicherheit, den bestimmungsgemäßen Gebrauch und die Pflege des Geräts.

Die Bedienungsanleitung muss ständig am Gerät verfügbar sein. Sie ist von jeder Person zu lesen und anzuwenden, die im Hinblick darauf mit der:

- Inbetriebnahme,
- Bedienung,
- Störungsbehebung und/oder
- Reinigung

beauftragt ist.

Bewahren Sie diese Bedienungsanleitung auf und geben Sie sie mit dem Gerät an den Nachbesitzer weiter.

Diese Bedienungsanleitung kann nicht jeden denkbaren Aspekt berücksichtigen. Für weitere Informationen oder bei Problemen, die in dieser Anleitung nicht oder nicht ausführlich genug behandelt werden, wenden Sie sich bitte an den Graef-Kundendienst oder an Ihren Fachhandel.

WARNHINWEISE

In der vorliegenden Bedienungsanleitung werden folgende Warnhinweise und Signalwörter verwendet:

WARNUNG

Dies weist auf eine möglicherweise gefährliche Situation hin. Die Nichtbeachtung des Hinweises kann zu schweren Verletzungen oder sogar zum Tode führen.

VORSICHT

Dies weist auf eine möglicherweise gefährliche Situation hin. Bei Nichtbeachtung des Hinweises können Sachschäden entstehen.

WICHTIG!

Dies weist auf Anwendungstipps und andere besonders wichtige Informationen hin!

ALLGEMEINE SICHERHEITSHINWEISE

Dieses Gerät entspricht den vorgeschriebenen Sicherheitsbestimmungen. Ein unsachgemäßer Gebrauch kann jedoch zu Personen- und Sachschäden führen.

Beachten Sie für einen sicheren Umgang mit dem Gerät die folgenden Sicherheitshinweise:

- Kontrollieren Sie das Gerät vor der Verwendung auf äußere sichtbare Schäden am Gehäuse, dem Anschlusskabel und -stecker. Nehmen Sie ein beschädigtes Gerät nicht in Betrieb.
- Reparaturen dürfen nur von einem Fachmann oder vom Graef-Kundendienst ausgeführt werden. Durch unsachgemäße Reparaturen können erhebliche Gefahren für den Benutzer entstehen. Zudem erlischt der Garantieanspruch.
- Defekte Bauteile dürfen nur gegen Original-Ersatzteile ausgetauscht werden. Nur bei diesen Teilen ist gewährleistet, dass sie die Sicherheitsanforderungen erfüllen.
- Dieses Gerät kann auch von Kindern ab 8 Jahren benutzt werden sowie von Personen mit reduzierten physischen, sensorischen oder mentalen Fähigkeiten oder mit Mangel an Erfahrung und/oder Wissen, wenn sie beaufsichtigt werden oder in den sicheren Gebrauch des Geräts unterrichtet wurden und die sich aus ihm ergebenden Gefahren verstanden haben. Reinigung und Benutzerwartung dürfen nicht von Kindern durchgeführt werden, es sei denn, sie sind 8 Jahre oder älter und werden beaufsichtigt.
- Das Gerät und seine Anschlussleitung sind von Kindern unter 8 Jahren fernzuhalten.
- Kinder sollten beaufsichtigt werden, um sicherzustellen, dass sie nicht mit dem Gerät spielen.
- Das Gerät ist nicht dazu bestimmt, mit einer externen Zeitschaltuhr oder einer separaten Fernsteuerung verwendet zu werden.
- Die Zuleitung immer am Anschlussstecker aus der Steckdose ziehen, nicht am Anschlusskabel.
- Benutzen Sie das Gerät nicht, wenn die Anschlussleitung oder der Stecker beschädigt ist.

- Verhindern Sie, dass Flüssigkeiten auf den Stecker geraten.
- Ist die Anschlussleitung beschädigt, darf sie, um Gefährdungen zu vermeiden, nur durch den Hersteller, seinem Kundendienst oder einer ähnlich qualifizierten Person ersetzt werden.
- Öffnen Sie auf keinen Fall das Gehäuse des Geräts. Werden spannungsführende Anschlüsse berührt und der elektrische und mechanische Aufbau verändert, besteht Stromschlaggefahr.
- Niemals unter Spannung stehende Teile berühren. Diese können einen elektrischen Schlag verursachen oder sogar zum Tode führen.
- Vergleichen Sie vor dem Anschließen des Geräts die Anschlussdaten (Spannung und Frequenz) auf dem Typenschild mit denen Ihres Elektonetzes. Diese Daten müssen übereinstimmen, damit keine Schäden am Gerät auftreten.
- Achten Sie darauf, dass das Stromkabel sicher verlegt ist. Durch ein Hängenbleiben am Kabel kann das Gerät von der Arbeitsfläche herunterfallen.
- Verpackungsmaterialien dürfen nicht zum Spielen verwendet werden. Es besteht Erstickungsgefahr.
- Benutzen Sie das Gerät niemals in der Nähe einer Wärmequelle.
- Benutzen Sie das Gerät niemals im Freien und bewahren Sie es an einem trockenen Ort auf.
- Der Stecker muss nach jedem Gebrauch sowie vor jeder Reinigung aus der Steckdose entfernt werden.
- Ziehen Sie vor der Reinigung den Netzstecker.
- Lassen Sie das Gerät vor jeder Reinigung abkühlen.
- Benutzen Sie keine aggressiven oder scheuernden Reinigungsmittel und keine Lösungsmittel.
- Kratzen Sie hartnäckige Verschmutzungen nicht mit harten Gegenständen ab.
- Achten Sie darauf, dass keine Flüssigkeit in das Geräteinnere gelangt.
- Die Brotschlitze dürfen nicht abgedeckt werden, es besteht Brandgefahr.
- Brot kann brennen. Nutzen Sie daher den Toaster nicht in der Nähe

oder unter leicht entflammaren Materialien wie z. B. Gardinen.

- Achten Sie darauf, dass die Lift-Taste immer freibeweglich ist, ansonsten kann der Toaster nicht automatisch abschalten, da die Lift-Taste elektromagnetisch festgehalten wird.
- Greifen Sie niemals mit den Fingern in die Brotschlitze.
- Stecken Sie keine Gegenstände aus Metall, Kunststoff oder ähnlichen Materialien in die Brotschlitze.
- Betreiben Sie das Gerät niemals ohne Krümelschublade.
- Benutzen Sie das Gerät nur im aufrechten Zustand, nehmen Sie das Gerät niemals in Betrieb, wenn es auf der Seite oder verkehrt herum liegt.
- Wenn sich das Röstgut verklemmt, ziehen Sie den Netzstecker, lassen Sie das Gerät abkühlen und entnehmen Sie vorsichtig das Röstgut. Achten Sie darauf, dass Sie die Heizelemente nicht berühren.
- Leeren Sie die Krümelschublade regelmäßig.

GEFAHR DURCH ELEKTRISCHEN STROM

WARNUNG

Beim Kontakt mit unter Spannung stehenden Leitungen oder Bauteilen besteht Lebensgefahr! Beachten Sie die folgenden Sicherheitshinweise, um eine Gefährdung durch elektrischen Strom zu vermeiden:

- Benutzen Sie das Gerät nicht, wenn die Anschlussleitung oder der Stecker beschädigt ist.
- Lassen Sie in diesem Fall vor der Weiterbenutzung des Geräts durch den Graef-Kundendienst oder eine autorisierte Fachkraft eine neue Anschlussleitung installieren.
- Öffnen Sie auf keinen Fall das Gehäuse des Geräts. Werden spannungsführende Anschlüsse berührt und der elektrische und mechanische Aufbau verändert, besteht Stromschlaggefahr.
- Niemals unter Spannung stehende Teile berühren. Diese können einen elektrischen Schlag verursachen oder sogar zum Tode führen.

BESTIMMUNGSGEMÄSSE VERWENDUNG

Dieses Gerät ist nicht für den gewerblichen Gebrauch bestimmt.

Dieses Gerät ist für den Gebrauch im Haushalt und ähnlichen Bereichen bestimmt, wie beispielsweise:

- In Mitarbeiterküchen für Läden und Büros
- In landwirtschaftlichen Anwesen

- Von Gästen in Hotels, Motels und anderen Wohneinrichtungen
- In Frühstückspensionen

DE

EN

FR

NL

IT

ES

DK

SE

NO

PL

HU

UKR

WICHTIG!

Gebrauch nur in haushaltsähnlichen Bereichen!

Eine andere oder darüber hinausgehende Benutzung gilt als nicht bestimmungsgemäß.

VORSICHT

Von dem Gerät können bei nicht bestimmungsgemäßer Verwendung Gefahren ausgehen.

- Das Gerät ausschließlich bestimmungsgemäß verwenden.
- Die in dieser Bedienungsanleitung beschriebenen Vorgehensweisen einhalten.

Ansprüche jeglicher Art wegen Schäden aus nicht bestimmungsgemäßer Verwendung sind ausgeschlossen.

Das Risiko trägt allein der Betreiber.

HAFTUNGSBESCHRÄNKUNG

Alle in dieser Bedienungsanleitung enthaltenen technischen Informationen, Daten und Hinweise für die Installation, den Betrieb und die Pflege entsprechen dem letzten Stand bei Drucklegung und erfolgen unter Berücksichtigung unserer bisherigen Erfahrungen und Erkenntnisse nach bestem Wissen.

Aus den Angaben, Abbildungen und Beschreibungen in dieser Anleitung können keine Ansprüche hergeleitet werden.

Der Hersteller übernimmt keine Haftung für Schäden aufgrund von:

- Nichtbeachtung der Anleitung
- Nicht bestimmungsgemäßer Verwendung
- Unsachgemäßen Reparaturen
- Technischen Veränderungen
- Verwendung nicht zugelassener Ersatzteile

Übersetzungen werden nach bestem Wissen erstellt. Wir übernehmen keine Haftung für Übersetzungsfehler. Verbindlich bleibt allein der ursprüngliche deutsche Text.

KUNDENDIENST

Sollte es vorkommen, dass Ihr Graef-Gerät einen Schaden hat, wenden Sie sich bitte an Ihren Fachhändler oder an den Graef-Kundendienst unter 02932- 9703677 oder schreiben Sie uns eine E-Mail an service@graef.de.

WICHTIG!

Heben Sie die Original-Verpackung während der Garantiezeit des Geräts auf, um das Gerät im Garantiefall ordnungsgemäß verpacken und transportieren zu können.

AUSPACKEN

Beim Auspacken des Geräts gehen Sie wie folgt vor:

- Entnehmen Sie das Gerät aus dem Karton.
- Entfernen Sie alle Verpackungsteile.
- Entfernen Sie eventuelle Aufkleber am Gerät. Nicht das Typenschild entfernen!



ENTSORGUNG DER VERPACKUNG

Die Verpackung schützt das Gerät vor Transportschäden. Die Verpackungsmaterialien sind nach Umweltverträglichkeit und entsorgungstechnischen Gesichtspunkten ausgewählt und deshalb recycelbar.

Die Rückführung der Verpackung in den Materialkreislauf spart Rohstoffe und verringert das Abfallaufkommen. Entsorgen Sie nicht mehr benötigte Verpackungsmaterialien an den Sammelstellen für das Verwertungssystem »Grüner Punkt«.



ENTSORGUNG DES GERÄTS

Dieses Produkt darf am Ende seiner Lebensdauer nicht über den normalen Hausmüll entsorgt werden. Das Symbol auf dem Produkt und in der Gebrauchsanleitung weist darauf hin. Die Werkstoffe sind gemäß Ihrer Kennzeichnung wiederverwertbar. Mit der Wiederverwendung, der stofflichen Verwertung oder anderen Formen der Verwertung von Altgeräten, leisten Sie einen wichtigen Beitrag zum Schutz unserer Umwelt. Bitte fragen Sie bei Ihrer Gemeindeverwaltung nach der zuständigen Entsorgungsstelle.

ANFORDERUNGEN AN DEN AUFSTELLORT

Für einen sicheren und fehlerfreien Betrieb des Geräts muss der Aufstellort folgende Voraussetzungen erfüllen:

- Das Gerät muss auf einer festen, ebenen, waagerechten und rutschfesten Unterlage mit ausreichender Tragkraft aufgestellt werden.
- Achten Sie darauf, dass das Gerät nicht umfallen kann.
- Wählen Sie den Aufstellort so, dass Kinder die Zuleitung des Geräts nicht berühren können.
- Stellen Sie das Gerät nicht auf heiße Oberflächen wie z. B. Herdplatten oder in der Nähe davon auf.
- Benutzen Sie das Gerät niemals im Freien und bewahren Sie dieses an einem trockenen Ort auf.
- Das Gerät ist nicht für den Einbau in einen Wand- oder einen Einbauschränk gedacht.
- Stellen Sie das Gerät nicht in einer heißen, nassen oder feuchten Umgebung auf.
- Die Steckdose muss leicht zugänglich sein, sodass der Stecker notfalls leicht abgezogen werden kann.
- Das Gerät hat eine starke Wärmeabstrahlung nach oben. Stellen Sie das Gerät niemals unter einen Schrank, unter Gardinen oder neben brennbaren Materialien.
- Stellen Sie das Gerät niemals in die Nähe von Papier, Stoff oder ähnlichen Materialien. Das Brot kann brennen.

ELEKTRISCHER ANSCHLUSS

Für einen sicheren und fehlerfreien Betrieb des Geräts sind beim elektrischen Anschluss folgende Hinweise zu beachten:

- Vergleichen Sie vor dem Anschließen die Anschlussdaten (Spannung und Frequenz) auf dem Typenschild mit denen Ihres Stromnetzes. Diese Daten müssen übereinstimmen, damit keine Schäden am Gerät auftreten. Fragen Sie bei Unsicherheiten eine Elektrofachkraft.
- Die Steckdose muss mindestens über einen 10 A Sicherungsschutzschalter abgesichert sein.
- Vergewissern Sie sich, dass das Stromkabel unbeschädigt ist und nicht über heiße Flächen oder scharfe Kanten verlegt wird.
- Das Anschlusskabel darf nicht straff gespannt sein.
- Die elektrische Sicherheit des Geräts ist nur dann gewährleistet, wenn es an ein vorschriftsmäßig installiertes Schutzleitersystem angeschlossen wird. Der Betrieb an einer Steckdose ohne Schutzleiter ist verboten. Lassen Sie bei Unsicherheiten die Hausinstallation durch eine Elektrofachkraft überprüfen. Der Hersteller übernimmt keine Verantwortung für Schäden, die durch einen fehlenden oder unterbrochenen Schutzleiter verursacht werden.

VOR DEM ERSTGEBRAUCH

Bei der ersten Inbetriebnahme betreiben Sie das Gerät 1 - 2 Mal ohne Röstgut auf höchster Stufe, da eine leichte Geruchsentwicklung aufgrund von eventuellen Staubrückständen auf dem Heizdraht entstehen kann.

TOASTEN

Schließen Sie das Gerät an das Stromnetz an:

- Legen Sie das Röstgut in die Schlitzle.
- Wählen Sie den gewünschten Bräunungsgrad. Stufe 1 (hell) - Stufe 6 (sehr dunkel).
- Drücken Sie die Lift-Taste nach unten bis diese einrastet.

NACHHEBEVORRICHTUNG

Die Nachhebevorrichtung erleichtert Ihnen das Herausnehmen des Röstgutes. Schieben Sie die Lift-Taste nach oben und entnehmen Sie das Röstgut.

BROTSCHEIBENZENTRIERUNG

Es ist egal, ob Sie große, kleine, dicke oder dünne Brotscheiben toasten möchten. Die Brotscheibenzentrierung bringt Ihr Röstgut immer in die richtige Position und sorgt für ein gleichmäßiges Bräunungsergebnis auf beiden Seiten.

BRÖTCHENAUFSATZ

Der Brötchenaufsatz dient auch als Warmhaltefunktion für Ihr frisch getoastetes Brot. Legen Sie einfach das Röstgut auf den Brötchenaufsatz.

DEFROST FUNKTION

Diese Funktion dient zum Auftauen des gefrorenen Brotes.

- Wählen Sie den gewünschten Bräunungsgrad.
- Legen Sie das gefrorene Röstgut in die Brotschlitz.
- Drücken Sie die Lift-Taste nach unten bis diese einrastet.
- Anschließend drücken Sie die * Taste.

STOPP FUNKTION

- Drücken Sie die Stopp-Taste.
- Der Röstvorgang wird unterbrochen.

BRÖTCHEN AUFBACKEN

Um Brötchen aufzubacken, gehen Sie wie folgt vor:

- Setzen Sie den Brötchenaufsatz auf das Gerät.
- Legen Sie die Brötchen auf den Brötchenaufsatz.
- Stellen Sie den Bräunungsgradregler auf das Brötchensymbol.
- Drücken Sie die Lift-Taste nach unten bis diese einrastet.
- Wenn die Lift-Taste wieder oben ist, wenden Sie einmal das Brötchen und wiederholen Sie den Vorgang.



Der Brötchenaufsatz wird beim Toasten heiß. Fassen Sie diesen nur am Haltegriff an.

REINIGUNG

- Reinigen Sie die Außenflächen des Gerätes mit einem weichen, angefeuchteten Tuch. Bei starker Verschmutzung kann ein mildes Reinigungsmittel verwendet werden.
- Herabgefallene Krümel sammeln sich in der Krümelschublade.
- Drücken Sie zur Entnahme der Krümelschublade die „Push“-Taste.
- Entnehmen Sie die Krümelschublade und entfernen Sie die Krümel.
- Setzen Sie die Krümelschublade wieder ein.

2 JAHRE GEWÄHRLEISTUNG

Für dieses Produkt übernehmen wir beginnend vom Verkaufsdatum 24 Monate Herstellergewährleistung für Mängel, die auf Fertigungs- und Werkstofffehler zurückzuführen sind. Ihre gesetzlichen Gewährleistungsansprüche nach § 437 ff. BGB bleiben von dieser Regelung unberührt. In der Gewährleistung nicht enthalten sind Schäden, die durch unsachgemäße Behandlung oder Einsatz entstanden sind sowie Mängel, welche die Funktion oder den Wert des Gerätes nur geringfügig beeinflussen. Weitergehend sind Transportschäden, soweit wir dies nicht zu verantworten haben, vom Gewährleistungsanspruch ausgeschlossen. Für Schäden, die durch eine nicht von uns oder eine unserer Vertretungen durchgeführte Reparatur entstehen, ist ein Gewährleistungsanspruch ausgeschlossen. Bei berechtigten Reklamationen werden wir das mangelhafte Produkt nach unserer Wahl reparieren oder gegen ein mängelfreies Produkt austauschen.

Product description.....	14
Preface.....	15
Information on these operating instructions.....	15
Warning messages.....	15
General safety instructions.....	16
Danger caused by electric current.....	18
Intended use.....	18
Limitation of liability.....	18
After-sales service.....	19
Unpacking.....	19
 Disposal of the packaging.....	19
 Disposal of the unit.....	19
Requirements on the installation location.....	20
Electrical connection.....	20
Prior to first use.....	20
Toasting.....	20
Extra-lift unit.....	21
Bread slice centration.....	21
Bun-warmer tray.....	21
Defrost function.....	21
Stop function.....	21
Crisp up buns.....	21
Cleaning.....	21
Two-year warranty.....	22

PRODUCT DESCRIPTION

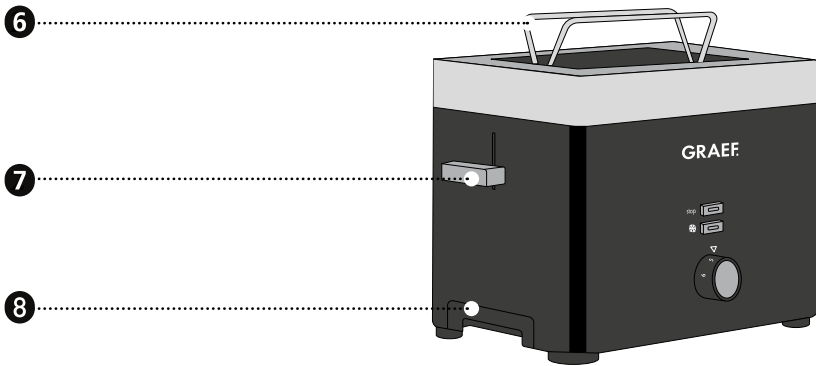
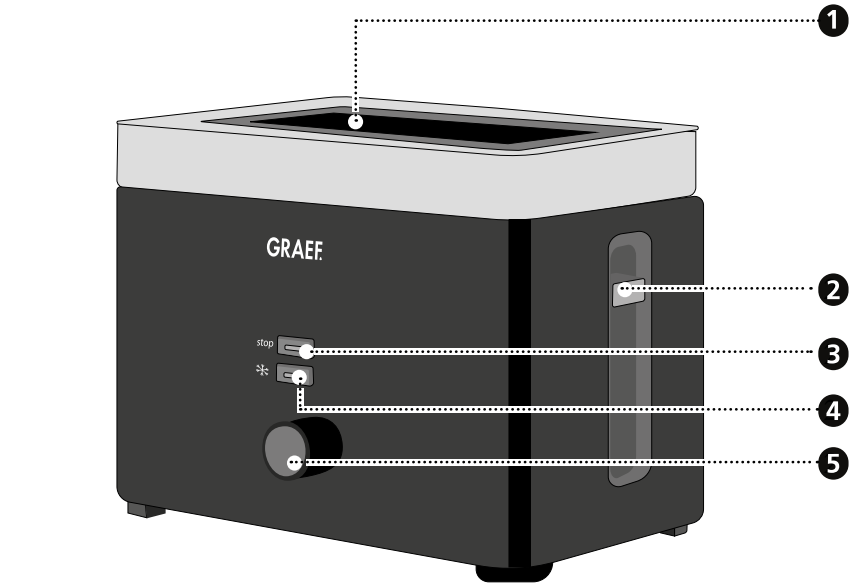

- 1 Bread slits
- 2 Extra-lift unit
- 3 Stop button
- 4 Defrost button
- 5 Browning degree regulator

- 6 Integrated bun-warmer tray
- 7 Lever for bun-warmer tray
- 8 Crumb drawer

PREFACE

Dear Customer,

You have made a good choice by buying this toaster. You have purchased a recognised quality product.

We would like to thank you for buying this unit and wish you a lot of fun with your new Graef toaster.

INFORMATION ON THESE OPERATING INSTRUCTIONS

These operating instructions are an integral part of the toaster (in the following referred to as unit) and provide you with important information about initial operation, commissioning, security, intended use and care of the unit.

The operating instructions shall have to be available at the unit at all times. The instructions have to be read and applied by every person who in view of:

- Initial operation,
- operation,
- fault correction and/or
- Cleaning

are commissioned to deal with in.

Keep these operating instructions and pass them on to the next owner along with the unit.

These operating instructions cannot take into consideration every conceivable use. For further information or in case of problems which are not dealt with or not dealt with sufficiently in these instructions, please get in touch with Graef customer service or your specialist dealers.

WARNING MESSAGES

In these operating instructions, the following warning messages and signal words are used:

WARNING

This refers to a potentially dangerous situation. Failure to observe this warning may result in serious injury or even death.

CAUTION

This refers to a potentially dangerous situation. In case of non-observation of this warning message, material damage may occur.

IMPORTANT!

This refers to application tips and other especially important information!

DE

EN

FR

NL

IT

ES

DK

SE

NO

PL

HU

UKR

GENERAL SAFETY INSTRUCTIONS

This unit is in conformity with the safety instructions mentioned hereinbefore. However, incorrect handling may lead to injury and damage.

For safe handling of this unit, please observe the following safety instructions:

- Before using the unit check for any external visible damage of the housing, the connection cable and plug. Do not operate a damaged unit.
- Repairs may be carried out only by an expert or by Graef after-sales service. Incorrect repairs may cause considerable hazards for the user. In addition, any claim under guarantee is forfeited.
- Defective parts must be replaced by original spare parts only. It is only with these parts that the safety requirements are met.
- This appliance can also be used by children from 8 years age as well as by persons with limited physical, sensory or mental ability or with a lack of experience and/or knowledge if they are supervised or have been trained in using the appliance and have understood the dangers which may result from it. Cleaning and user maintenance must not be carried out by children, unless they are 8 years or older and are supervised.
- The unit and its connection cable have to be clear of children who are younger than 8 years.
- Children should be supervised in order to make sure that they do not play with this unit.
- The unit is not intended to be used with an external timer or a separate remote control.
- Always disconnect the connection cable by using plug; do not pull the connecting cable.
- Do not use the unit if the mains cable or plug are damaged.
- Prevent that liquids get on the plug.
- If the connection cable is damaged, it may only be replaced by the manufacturer, the manufacturer's customer service or a similarly qualified person, in order to avoid potential dangers.

- Do not open the housing under any circumstances. When touching live connections and if the electric and mechanical structure is changed, there is danger of electric shock.
- Never touch live parts. They may cause an electric shock or even may lead to death.
- Before connecting the unit, compare the connecting data (voltage and frequency) on the type plate with those of your energy network. These details must correspond so that no damage occurs to the unit.
- Check to see that the power cable has been safely laid. Due to getting caught on the cable, the unit might fall down from the work surface.
- Packaging materials must not be used for playing. There is a danger of suffocation.
- Never use the unit in the vicinity of a source of heat.
- Never use the appliance outdoors, and always keep it in a dry place.
- After each use as well as prior to each cleaning, the plug must be removed from the socket.
- Pull the mains plug before each cleaning process.
- Let the unit cool down before cleaning.
- Do not use any aggressive or abrasive detergents and no solvents.
- Do not scratch off stubborn soiling with hard objects.
- Make sure that no liquid can get inside the unit.
- The bread slits must not be covered, there is risk of fire.
- Bread can burn. Therefore do not use the toaster in the proximity of or under easily inflammable materials such as curtains.
- Check to see that the lift button is always motile, otherwise the toaster cannot automatically switch off, because the lift button will be electromagnetically held tight.
- Never put your fingers into the bread slits.
- Do not put any objects made of metal, plastic or similar materials into the bread slits.
- Never operate the unit without crumb drawer.
- Use the unit in upright positions only. Never put the unit into operation

when it lies on the side or the wrong way round.

- When the roasting product jams, pull the power plug, let the unit cool down and carefully remove the roasting product. Make sure that you do not touch the heating elements.
- Empty the crumb drawer regularly.

DANGER CAUSED BY ELECTRIC CURRENT

WARNING

Mortal danger is caused by contact with energised cables or components!

Please observe the following safety instructions in order to prevent an exposure to electric current:

- Do not use the unit if the mains cable or plug are damaged.
- In this case, you should let the Graef Customer Service install a new connection cable before using the appliance again. This may be done also by an authorised specialist.
- Do not open the housing under any circumstances. When touching live connections and if the electric and mechanical structure is changed, there is danger of electric shock.
- Never touch live parts. They may cause an electric shock or even may lead to death.

INTENDED USE

This unit is not intended for commercial use.

This appliance is intended for domestic and similar use, such as:

- Staff kitchens in shops and office
- In agricultural estates
- By guests in hotels, motels and other living quarters
- In bed and breakfast boarding houses

IMPORTANT!

Use only for applications akin to households!

Another or any exceeding use shall not be considered intended.

CAUTION

The appliance can cause dangers, if is not used as intended.

- Use the unit exclusively as intended.
- Observe the procedures described in these operating instructions.

Claims of any kind caused by damage by unintended use shall be excluded.

The risk shall be borne sole by the operator.

LIMITATION OF LIABILITY

All technical information, data and notes on the installation, the operation and the care contained in these operating instructions correspond to the last status before printing, and are ren-

dered under consideration of our previous experience and to the best of knowledge. No claims may be derived from the particulars, illustrations and descriptions in these instructions. The manufacturer shall not assume any liability for damage caused by:

- non-observation of the instructions
- unintended use
- incorrect repairs
- technical modifications
- use of unapproved spare parts

Translations shall be carried out to the best of knowledge. We shall not assume any liability for translation mistakes. The original German text only shall be binding.

AFTER-SALES SERVICE

If your Graef device is damaged, please contact your dealer or the Graef Customer Service at +49 (2932) 9703677 or write an e-mail to service@graef.de.

IMPORTANT!

If possible, keep the original packaging during the guarantee period of the unit in order to be able to pack the unit correctly in case of guarantee.

UNPACKING

When unpacking the unit, proceed as follows:

- Remove the unit from the box.
- Remove the packaging parts.
- Remove any stickers on the unit. Do not remove the type plate!



DISPOSAL OF THE PACKAGING

The packaging protects the unit against transport damage. The packaging materials are selected according to the environmental compatibility and disposal-related aspects and can therefore be recycled.

The return of packaging into the material cycle saves raw material and reduces the waste volume. Dispose of the packaging material no longer needed at collection points for the "Green Dot" recycling system (in Germany).



DISPOSAL OF THE UNIT

At the end of its service life, this product cannot be disposed of in normal domestic waste. The symbol on the product and in the operating instructions point out to this fact. Reuse the materials according to their marking. With the reuse, recycling or other forms of recycling of old equipment, you make an important contribution to the protection of our environment. Please ask your municipal administration for the disposal point.

DE

EN

FR

NL

IT

ES

DK

SE

NO

PL

HU

UKR

REQUIREMENTS ON THE INSTALLATION LOCATION

For safe and fault free operation of the unit, the following requirements of the installation location have to be met:

- The unit has to be placed on a solid, flat, horizontal, and non-slipping surface with a sufficient weight-carrying capacity.
- Make sure that the unit cannot topple over.
- Choose the location in such a way that children cannot reach the supply line of the unit.
- Do not place the appliance on hot surfaces, such as hotplates, or near them.
- Never use the unit in the open, and store in a dry location.
- The unit is not designed for installation in a wall or a built-in cupboard.
- Do not set up the unit in a hot, wet or moist environment.
- The socket has to be easily accessible so that the power cable can be removed easily in case of emergency.
- The unit has a strong upward heat emission. Never put the unit under a cabinet, under curtains or next to inflammable materials.
- Never put the unit in the proximity of paper, fabric or similar materials. The bread can burn.

ELECTRICAL CONNECTION

For safe and fault-free operation of the unit, the following requirements have to be met during the electrical connection:

- Before connecting the unit, compare the connecting data (voltage and frequency) on the type plate with those of your energy network. These details must correspond so that no damage occurs to the unit. In case of uncertainty, contact a qualified electrician.
- The socket has to be protected at least by a 10 amps circuit breaker.
- Make sure that the power cable is not damaged and is not laid across hot surfaces or sharp edges.
- The connecting cable must not be stretched tightly.
- The electric safety of the unit is ensured only when it is connected to a socket with protective conductor installed correctly. Operation on a socket without protective conductor is forbidden. If in doubt, let the house installation check by a trained electrician. The manufacturer shall not assume responsibility for damage which has been caused by absent or interrupted protective conductor.

PRIOR TO FIRST USE

During initial operation, operate the unit once to twice without roasting product at the highest level, because slight odour development can occur due to potential residual dust on the heating elements.

TOASTING

Connect the unit to the power grid:

- Put the roasting product into the slits

- Select the desired browning degree. Level 1 (light) - Level 6 (very dark).
- Press the lift button downward until it locks into place.

EXTRA-LIFT UNIT

The extra-lift unit makes it easier for you to remove the roasting product. Push the lift button upward and remove the roasting product.

BREAD SLICE CENTRATION

It does not matter whether you would like to toast small, thick or thin bread slices. The bread slice centration always brings your roasting product into the correct position and ensures an equal browning result on both sides.

BUN-WARMER TRAY

The bun-warmer tray also serves as a hotplate function for your freshly roasted bread. Simply put the roasting product on the bun-warmer tray.

DEFROST FUNCTION

This function serves to thaw frozen bread.

- Select the desired browning degree.
- Put the frozen roasting product into the slits.
- Press the lift button downward until it locks into place.
- Then press the * button.

STOP FUNCTION

- Press the stop button.
- The roasting process is interrupted.

CRISP UP BUNS

To crisp up buns, proceed as follows:

- Place the bun-warmer tray on the unit.
- Put the buns on the bun-warmer tray.
- Set the browning degree regulator to the bun symbol.
- Press the lift button downward until it locks into place.
- When the lift button is on top again, turn around the bun once and repeat the process.

The bun-warmer tray becomes hot during the toasting process. Touch it by the grab handle only.



CLEANING

- Use a soft and moist cloth to clean the outer surfaces of the unit. Use a mild detergent in case of heavy soiling.
- Fallen crumbs gather in the crumb drawer.
- To remove the crumb drawer, press the "push" button.

- Remove the crumb drawer and dispose of the crumbs.
- Re-insert the crumb drawer.

TWO-YEAR WARRANTY

As from the date of purchase we assume manufacturer warranty of twenty-four months for defects which can be traced back to manufacturing and material defect. Your legal warranty claim in conformity with Section 437 et seq. of the German Civil Code (BGB) shall remain unaffected by this regulation. The guarantee does not cover any damage which is caused by incorrect handling or use as well as defects which only slightly influence the function or the value of the unit. Moreover, transport damage provided we are not responsible shall be excluded from the claims under guarantee. Guarantee shall be ruled out for damage, the repair of which has not been carried out by us or one of our representations. In case of justified complaints, we shall repair the defective product or replace it by a product without defects at our discretion.

Description du produit.....	24
Avant-propos.....	25
Informations relatives à ce mode d'emploi.....	25
Avertissements.....	25
Indications générales sur la sécurité.....	26
Danger lié au courant électrique.....	28
Utilisation appropriée de la machine.....	28
Restriction de responsabilité.....	29
Service clientèle.....	29
Déballage.....	29
 Recyclage de l'emballage.....	30
 Élimination de l'appareil.....	30
Exigences sur le lieu de montage.....	30
Raccordement électrique.....	30
Avant la première utilisation.....	31
Faire griller du pain.....	31
Dispositif de levage.....	31
Centrage des tranches de pain.....	31
Accessoire pour petits pains.....	31
Fonction de décongélation.....	31
Fonction d'arrêt.....	32
Cuire des petits-pains.....	32
Nettoyage.....	32
2 ans de garantie.....	32

DESCRIPTION DU PRODUIT

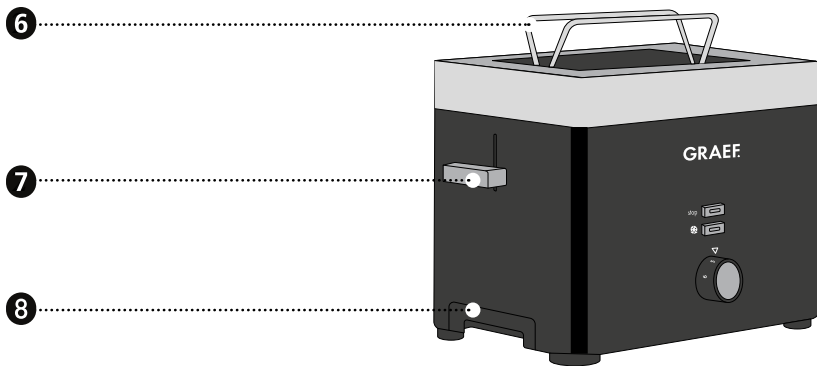
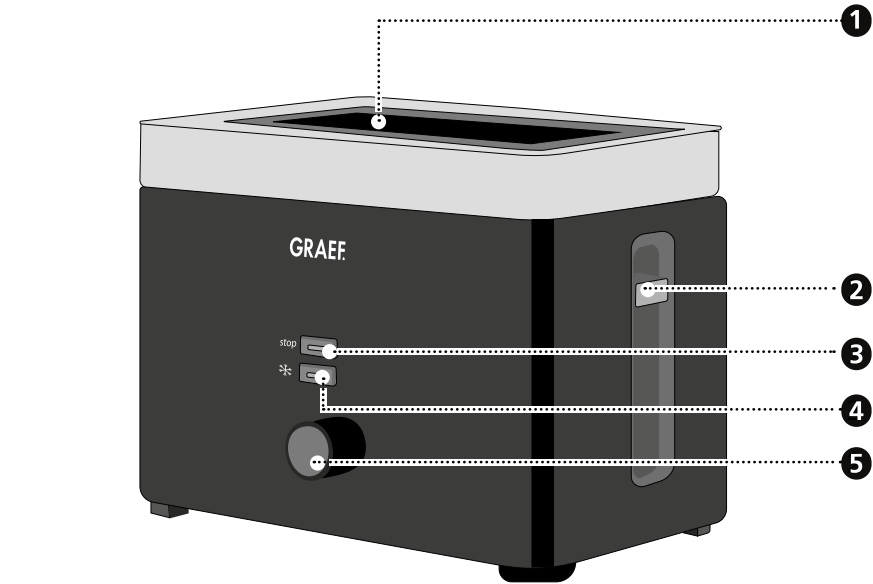

- 1 Fentes pour le pain
- 2 Dispositif de levage
- 3 Bouton d'arrêt
- 4 Bouton de décongélation
- 5 Régulateur du degré de brunissement

- 6 Accessoire pour petits pains intégré
- 7 Levier pour petits-pains
- 8 Ramasse-miettes

AVANT-PROPOS

Chère cliente, cher client,

en achetant ce grille-pain, vous avez fait un bon choix. Vous avez acquis un produit de qualité éprouvé.

Nous vous remercions de votre achat et vous souhaitons beaucoup de plaisir avec votre nouveau grille-pain Graef.

INFORMATIONS RELATIVES À CE MODE D'EMPLOI

Le présent mode d'emploi fait partie intégrante du grille-pain (ci-après dénommé l'appareil) et vous fournit des informations importantes sur la mise en service, la sécurité, l'utilisation conforme et l'entretien de l'appareil.

Le mode d'emploi doit constamment être disponible à proximité de l'appareil. Il doit être lu et appliqué par chaque personne en charge de la :

- la mise en service ;
- l'utilisation ;
- la résolution de panne et/ou
- nettoyage

Conservez ce mode d'emploi et remettez-le avec l'appareil au propriétaire suivant.

Ce mode d'emploi ne peut pas prendre en considération chaque utilisation imaginable. Pour de plus amples informations ou en cas de problème, qui ne figurent pas dans ce mode d'emploi ou qui ne sont pas traités de manière suffisamment approfondie, veuillez vous adresser au service client de Graef ou à votre revendeur spécialisé.

AVERTISSEMENTS

Dans ce mode d'emploi, les avertissements et termes suivants sont utilisés :

DANGER

Désigne une situation potentiellement dangereuse. Le non-respect de cet avertissement peut entraîner des blessures graves ou la mort.

ATTENTION

Désigne une situation potentiellement dangereuse. En cas de non-respect de cet avertissement, des dommages matériels peuvent survenir.

IMPORTANT !

Désigne un conseil d'utilisation et d'autres informations particulièrement importantes !

DE

EN

FR

NL

IT

ES

DK

SE

NO

PL

HU

UKR

INDICATIONS GÉNÉRALES SUR LA SÉCURITÉ

Cet appareil est conforme aux dispositions de sécurité prescrites. Une utilisation non-conforme peut néanmoins entraîner des dommages pour les personnes et les objets.

Pour une manipulation sûre de cet appareil, veuillez respecter les consignes de sécurité suivantes :

- Avant utilisation, veuillez contrôler l'absence de dommages extérieurs visibles sur le boîtier, le câble et la fiche d'alimentation. Ne faites pas fonctionner un appareil endommagé.
- Les réparations ne doivent être effectuées que par un technicien spécialisé ou le service clientèle de Graef. Les réparations non-conformes peuvent entraîner des dangers considérables pour l'utilisateur. En outre, elles annulent tous droits de garantie.
- Les pièces défectueuses ne doivent être remplacées que par des pièces de rechange originales. Seules ces pièces permettent de garantir les exigences en matière de sécurité.
- Cet appareil peut aussi bien être utilisé par des enfants à partir de 8 ans que par des personnes à capacité physiques, sensorielles ou mentales réduites ou ayant un manque d'expérience et/ou de savoir, lorsqu'ils sont surveillés ou qu'une utilisation sûre de l'appareil leur a été enseigné et qu'ils ont compris les dangers induits par l'appareil. Le nettoyage et l'entretien courant ne doivent pas être effectués par des enfants, sauf s'ils ont 8 ans ou plus et qu'ils sont surveillés.
- L'appareil et son câble de branchement doivent être maintenus éloignés des enfants de moins de 8 ans.
- Les enfants doivent rester sous surveillance, afin de s'assurer qu'ils ne jouent pas avec l'appareil.
- L'appareil n'est pas conçu pour être utilisé avec une minuterie externe ou une télécommande séparée.
- Débrancher le câble d'alimentation en tirant la fiche hors de la prise, sans tirer sur le câble.
- N'utilisez pas l'appareil si le câble de raccordement ou le connecteur sont endommagés.

- Empêchez les fluides d'atteindre la fiche.
- Si le câble d'alimentation est endommagé, il peut être remplacé par son fabricant, le service client ou une personne de qualification équivalente pour éviter des mises en danger.
- N'ouvrez jamais le boîtier de l'appareil. Si des raccords conducteurs sont manipulés et que la structure mécanique et électrique est modifiée, il y a un risque d'électrocution.
- Ne jamais manipuler de pièces sous tension. Elles peuvent provoquer un choc électrique ou même entraîner la mort.
- Avant de brancher l'appareil, comparez les données de branchement (tension et fréquence) sur le panneau de type avec celles de votre réseau électrique. Ces données doivent correspondre, afin qu'aucun dommage ne survienne sur l'appareil.
- Veillez à ce que le cordon d'alimentation soit posé de manière sécurisée. L'appareil peut tomber de la surface de travail en cas d'accrochage au câble.
- Les matériaux d'emballage ne doivent pas être utilisés pour jouer. Risque d'étouffement.
- N'utilisez jamais l'appareil à proximité d'une source de chaleur.
- N'utilisez jamais l'appareil en plein air et conservez-le dans un endroit sec.
- Lors de chaque utilisation et de chaque nettoyage, la fiche doit être retirée de la prise de courant.
- Débranchez la fiche du réseau avant chaque nettoyage.
- Avant chaque nettoyage, laissez l'appareil refroidir.
- N'utilisez pas de produit de nettoyage agressif ou abrasifs et de solvants.
- Gratter les salissures incrustées avec un objet souple.
- Veillez à ce qu'aucun liquide ne pénètre à l'intérieur de l'appareil.
- Les fentes pour le pain ne doivent pas être recouvertes, un risque d'incendie subsiste.
- Le pain peut brûler. N'utilisez donc pas le grille-pain à proximité ou

sous des matériaux facilement inflammables tels que des rideaux.

- Veillez à ce que le bouton de relevage (Lift) soit toujours en mouvement libre, sinon le grille-pain ne peut pas s'arrêter automatiquement, car le bouton de relevage est maintenu en place par voie électromagnétique.
- Ne mettez jamais vos doigts dans les fentes pour le pain.
- N'insérez pas d'objets en métal, en plastique ou en matériaux similaires dans les fentes pour le pain.
- N'utilisez jamais l'appareil sans le ramasse-miettes.
- N'utilisez l'appareil que lorsqu'il est en position verticale, ne le mettez jamais en service lorsqu'il est sur le côté ou à l'envers.
- Si l'aliment à griller se coince, débranchez l'appareil, laissez-le refroidir et retirez délicatement l'aliment coincé. Veillez à ne pas toucher les éléments chauffants.
- Videz régulièrement le ramasse-miettes.

DANGER LIÉ AU COURANT ÉLECTRIQUE

DANGER

En cas de contact avec des câbles ou des composants sous tension, il y a danger de mort !
Observez les consignes de sécurité suivantes pour éviter une mise en danger par le courant électrique :

- N'utilisez pas l'appareil si le câble de raccordement ou le connecteur sont endommagés.
- Dans ce cas, faites installer un câble d'alimentation neuf par le service client Graef ou un professionnel autorisé avant de continuer à utiliser l'appareil.
- N'ouvrez jamais le boîtier de l'appareil. Si des raccords conducteurs sont manipulés et que la structure mécanique et électrique est modifiée, il y a un risque d'électrocution.
- Ne jamais manipuler de pièces sous tension. Elles peuvent provoquer un choc électrique ou même entraîner la mort.

UTILISATION APPROPRIÉE DE LA MACHINE

Cet appareil n'est pas conçu pour une utilisation industrielle.

Cet appareil est conçu pour l'utilisation domestique et similaire, tels que, par exemple :

- Dans les cuisines des employés dans des magasins et des bureaux ;
- Dans les exploitations agricoles ;
- Dans les maisons d'hôtes, les hôtels, motels et autres structures de logement ;
- Dans les pensions petit-déjeuner

IMPORTANT !

Utilisation uniquement à usage domestique !

Toute autre utilisation ou utilisation divergente est considérée comme non-conforme.

ATTENTION

Des dangers peuvent émaner de l'appareil en cas d'utilisation non-conforme.

- Utiliser l'appareil exclusivement de manière conforme.
- Respecter les procédures décrites dans le présent mode d'emploi.

Tout type de responsabilité due à des dommages provoqués par une utilisation non-conforme est exclu.

L'utilisateur porte l'entière responsabilité de ces risques.

RESTRICTION DE RESPONSABILITÉ

Toutes les informations contenues dans le présent mode d'emploi, les dates et les recommandations d'installation, d'exploitation et d'entretien correspondent au niveau le plus avancé de la technique au moment de l'impression et sont effectuées en prenant en compte notre expérience et nos connaissances les meilleures jusqu'à présent.

Aucune responsabilité ne peut être dérivée des données, des illustrations et descriptions qui sont contenues dans ce manuel.

Le fabricant décline toute responsabilité pour les dommages en raison :

- du non-respect du mode d'emploi
- d'une utilisation non-conforme
- des réparations non-conformes
- des modifications techniques
- l'emploi de pièces de rechange non-autorisées

Les traductions sont effectuées selon les meilleures connaissances. Nous déclinons toute responsabilité en cas d'erreur de traduction. Seul le texte d'origine en allemand est contraignant.

SERVICE CLIENTÈLE

Si votre appareil Graef devait être endommagé, veuillez contacter votre revendeur Graef ou le service clientèle Graef au 02932- 9703677 ou envoyez-nous un e-mail à service@graef.de.

IMPORTANT !

Conservez l'emballage original pendant la durée de la garantie de l'appareil, afin de pouvoir l'emballer correctement pour le transport en cas de réclamation de garantie.

DÉBALLAGE

Pour débiller l'appareil, procédez comme suit :

- Retirez l'appareil du carton.
- Enlevez les pièces d'emballage.

- Enlevez les bouts de bandes adhésives éventuels sur l'appareil. Ne pas retirer le panneau de type !



RECYCLAGE DE L'EMBALLAGE

L'emballage protège l'appareil contre les dommages liés au transport. Les matériaux d'emballage sont sélectionnés selon les points de vue des techniques de recyclage et de l'absence de pollution de l'environnement et sont recyclables.

La réintroduction de l'emballage dans le circuit des matériaux économise des matières premières et réduit la production de déchets. Jetez les matériaux d'emballage dont vous n'avez plus besoin dans les points de collecte pour le recyclage portant le label « Point Vert ».



ÉLIMINATION DE L'APPAREIL

À la fin de sa durée de vie, le produit ne doit pas être jeté parmi les déchets ménagers habituels. Le symbole sur le produit et dans le mode d'emploi en atteste. Les matériaux peuvent être réemployés conformément à leur caractérisation. Par le réemploi, l'utilisation des matériaux ou d'autres formes d'utilisation des appareils usagés, vous participez activement à la protection de notre environnement. Veuillez-vous adresser à votre municipalité pour connaître les points de collecte appropriés.

EXIGENCES SUR LE LIEU DE MONTAGE

Pour une utilisation sûre et sans erreur de l'appareil, le lieu de montage doit répondre aux exigences suivantes :

- L'appareil doit être disposé sur un support fixe, nivelé, horizontal, non dérapant et ayant une capacité de charge suffisante.
- Veillez à ce qu'il ne puisse pas tomber.
- Choisissez un emplacement d'installation de façon à ce que les enfants ne puissent pas toucher au câble d'alimentation de l'appareil.
- Ne posez pas l'appareil sur des surfaces chaudes telles que des plaques chauffantes ou à proximité.
- N'utilisez jamais l'appareil en plein air et conservez-le dans un endroit sec.
- L'appareil n'est pas conçu pour être encastré dans un mur ou dans un meuble.
- Ne mettez pas l'appareil dans un environnement chaud, humide ou mouillé.
- La prise doit être facilement accessible, de façon à ce que le câble électrique puisse être facilement retiré en cas d'urgence.
- L'appareil a un fort rayonnement de chaleur vers le haut. Ne placez jamais l'appareil sous une armoire, sous des rideaux ou à côté de matériaux inflammables.
- Ne placez jamais l'appareil à proximité de papier, de tissu ou de matériaux similaires. Le pain peut brûler.

RACCORDEMENT ÉLECTRIQUE

Pour une utilisation sûre et sans défaut de l'appareil, le raccordement électrique doit répondre

aux exigences suivantes :

- Avant de brancher l'appareil, comparez les données de branchement (tension et fréquence) sur le panneau de type avec celles de votre réseau électrique. Ces données doivent correspondre, afin qu'aucun dommage ne survienne sur l'appareil. En cas de doute, s'adresser à un électricien qualifié.
- La prise doit être protégée au minimum par un fusible 10A.
- Assurez-vous que le câble électrique n'est pas endommagé et qu'il n'est pas posé sur des surfaces chaudes ou des arêtes coupantes.
- Le câble de branchement ne doit pas être tendu.
- La protection électrique de l'appareil est garantie uniquement lorsqu'il est branché à une prise avec un contact de protection conforme à la réglementation. Le fonctionnement depuis une prise sans contact de protection est interdit. En cas d'incertitude, faites contrôler l'installation domestique par un électricien qualifié. Le fabricant décline toute responsabilité pour les dommages entraînés par un contact de protection sectionné ou manquant.

AVANT LA PREMIÈRE UTILISATION

Lors de la première mise en service, faites fonctionner l'appareil 1 à 2 fois au niveau maximum sans aliments à griller, car une légère odeur peut se dégager en raison d'éventuels résidus de poussière sur les résistances.

FAIRE GRILLER DU PAIN

Branchez l'appareil au réseau électrique :

- Placez les aliments à griller dans les fentes
- Sélectionnez le degré de brunissement souhaité. Niveau 1 (clair) - niveau 6 (très foncé).
- Poussez le bouton de levage vers le bas jusqu'à ce qu'il s'enclenche.

DISPOSITIF DE LEVAGE

Le dispositif de levage vous facilite le retrait du pain grillé. Poussez le bouton Lift vers le haut et retirez l'aliment à griller.

CENTRAGE DES TRANCHES DE PAIN

Peu importe que vous souhaitiez griller des tranches de pain grandes, petites, épaisses ou fines. Le centrage des tranches de pain place toujours vos aliments grillés dans la bonne position et garantit un brunissage uniforme des deux côtés.

ACCESSOIRE POUR PETITS PAINS

L'accessoire pour petits pains sert également de fonction de maintien au chaud pour votre pain fraîchement grillé. Il suffit de placer les aliments à griller sur l'accessoire à petits pains.

FONCTION DE DÉCONGÉLATION

Cette fonction sert à décongeler le pain congelé.

- Sélectionnez le degré de brunissement souhaité.

- Placez l'aliment à griller congelé dans les fentes pour le pain.
- Poussez le bouton de levage vers le bas jusqu'à ce qu'il s'enclenche.
- Ensuite, appuyez sur le bouton *.

FONCTION D'ARRÊT

- Appuyez sur le bouton Arrêt.
- Le processus de toastage est interrompu.

CUIRE DES PETITS-PAINS

Pour faire cuire des petits pains, procédez comme suit :

- Placez l'accessoire pour petits pains sur l'appareil.
- Placez les petits pains sur l'accessoire pour petits pains.
- Placez le curseur e réglage du brunissage sur le symbole des petits pains.
- Poussez le bouton de levage vers le bas jusqu'à ce qu'il s'enclenche.
- Lorsque le bouton Lift est à nouveau en haut, retournez le petit pain et répétez l'opération.

L'accessoire pour petits pains devient chaud pendant que le pain grille. Ne le saisissez que par la poignée.

NETTOYAGE

- Nettoyez les surfaces extérieures de l'appareil avec un chiffon souple et humide. En cas d'encrassement fort, un produit nettoyant léger peut être employé.
- Les miettes tombées s'accumulent dans le ramasse-miettes.
- Pour retirer le ramasse-miettes, appuyez sur le bouton « Push ».
- Retirez le ramasse-miettes et enlevez les miettes.
- Remettez le ramasse miettes en place.

2 ANS DE GARANTIE

Nous fournissons une garantie fabricant pour ce produit, valable 24 mois à partir de la date d'achat, pour les défauts imputables à la fabrication et aux matériaux. Vos droits de garantie légaux conformément au § 437 ff. BGB restent inchangés par cette règle. Les dommages entraînés par une utilisation ou un emploi non conforme ne sont pas couverts par la garantie, ainsi que les défauts qui influencent le fonctionnement et la valeur de l'appareil de manière minimale. En outre, les dommages dus au transport sont exclus de la responsabilité de garantie, dans la mesure où ils ne nous sont pas imputables. Nous déclinons toute responsabilité de garantie pour les dommages entraînés par une réparation effectuée par un tiers ou par une de nos filiales. En cas de réclamation de droit, nous décidons soit de réparer, soit de remplacer le produit défectueux par un produit en bon état de fonctionnement.

Productbeschrijving	34
Voorwoord.....	35
Informatie bij deze gebruiksaanwijzing	35
Waarschuwingen	35
Algemene Veiligheidsaanwijzingen	36
Gevaar door elektrische stroom.....	38
Gebruik volgens de voorschriften.....	38
Beperking van de aansprakelijkheid.....	39
Klantendienst	39
Uitpakken	39
 Verwijdering van de verpakking.....	39
 Verwijdering van het apparaat	40
Eisen aan de opstelplaats	40
Elektrische aansluiting.....	40
Vóór de eerste ingebruikname	41
Roosteren.....	41
Extra lift	41
Boterhamcentrerig	41
Broodjesopzet.....	41
Ontdooifunctie	41
Stop functie	41
Broodjes verwarmen	41
Reiniging.....	42
2 jaar garantie.....	42

PRODUCTBESCHRIJVING

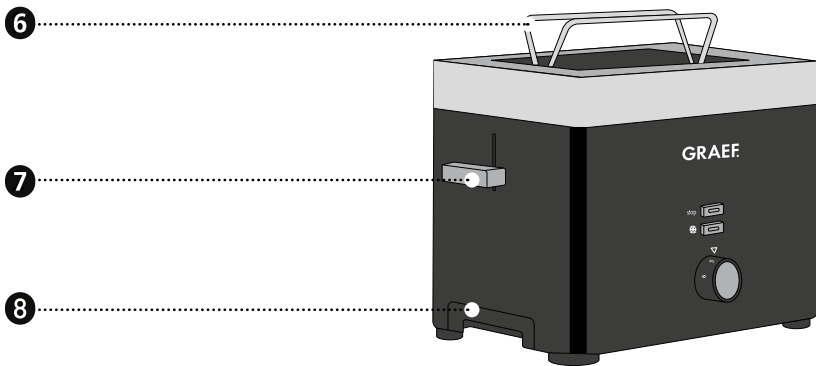
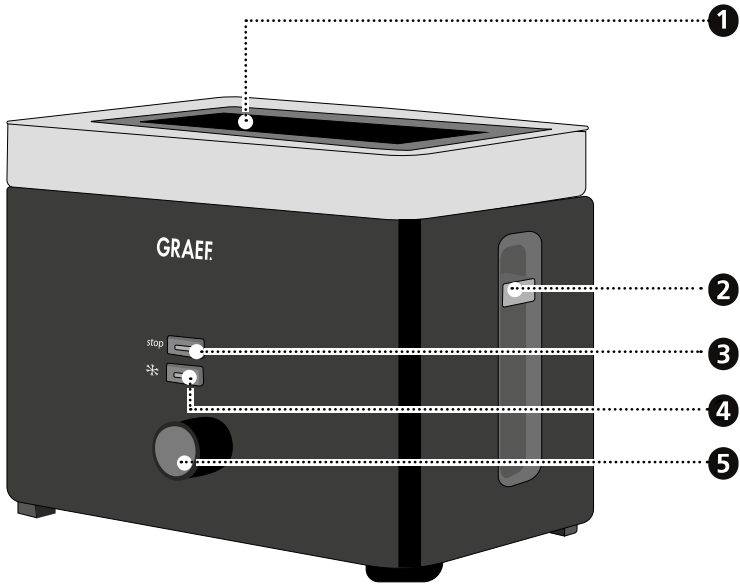

- 1 Sleuven
- 2 Extra lift
- 3 Stop-knop
- 4 Ontdooiknop
- 5 Bruiningsgraadregelaar

- 6 Geïntegreerde broodjesopzet
- 7 Hendel voor broodjesopzet
- 8 Kruimellade

VOORWOORD

Geachte klant,

met de aankoop van deze broodrooster heeft u een goede keuze gemaakt. U hebt een erkend kwaliteitsproduct aangekocht.

Wij danken voor uw aankoop en wensen u veel plezier met uw nieuwe Graef broodrooster.

INFORMATIE BIJ DEZE GEBRUIKSAANWIJZING

Deze handleiding maakt een wezenlijk onderdeel uit van het broodrooster, (hierna apparaat genoemd) en geeft u belangrijke aanwijzingen voor ingebruikname, veiligheid, doelmatige toepassing en onderhoud van uw apparaat.

De handleiding moet altijd nabij het apparaat ter beschikking staan. Ze moet door iedere persoon worden gelezen en gebruikt, die met het oog hierop met:

- Ingebruikname,
- bediening,
- fouten verhelpen en/of
- reiniging

belast is.

Bewaar deze handleiding en geef ze met het apparaat aan de volgende eigenaar verder.

Deze handleiding kan geen rekening houden met elk denkbaar gebruik. Voor verdere informatie of bij problemen, welke in deze handleiding niet of onvoldoende gedetailleerd worden behandeld, kunt u contact opnemen met de Graef klantendienst of uw vakhandel.

WAARSCHUWINGEN

In de onderhavige handleiding worden de volgende waarschuwingen en signaalwoorden gebruikt:

WAARSCHUWING

Dit duidt een mogelijk gevaarlijke situatie aan. Veronachtzaming van de aanwijzingen kan tot ernstig lichamelijk letsel of zelfs tot de dood leiden.

VOORZICHTIG

Dit duidt een mogelijk gevaarlijke situatie aan. Veronachtzaming van de aanwijzingen kan tot materiële schade leiden.

BELANGRIJK!

Dit duidt gebruikstips en andere bijzonder belangrijke informatie aan!

DE

EN

FR

NL

IT

ES

DK

SE

NO

PL

HU

UKR

ALGEMENE VEILIGHEIDSAANWIJZINGEN

Dit apparaat voldoet aan de verplichte veiligheidsbepalingen. Maar ondeskundig gebruik kan tot persoonlijke letsels en materiële schade leiden. Let voor het veilig handhaven van het apparaat op de volgende veiligheidsaanwijzingen:

- Controleer het apparaat vóór de toepassing op externe zichtbare schade aan behuizing, snoer en stekker. Neem geen beschadigd apparaat in bedrijf.
- Reparaties mogen slechts worden uitgevoerd door een vakman of de Graef-klantendienst. Door ondeskundige reparatie kunnen aanmerkelijke gevaren ontstaan voor de gebruiker. Bovendien vervalt de garantieclaim.
- Defecte componenten mogen slechts worden vervangen met originele reserveonderdelen. Slechts voor deze onderdelen is gewaarborgd dat ze voldoen aan de veiligheidseisen.
- Dit apparaat kan ook door kinderen vanaf 8 jaar worden gebruikt als ook door personen met verminderde fysieke, sensorische of mentale vaardigheden of met gebrek aan ervaring en/of kennis, als ze onder toezicht staan of in het veilig gebruik van het apparaat geïnstrueerd werden en de eruit resulterende risico's hebben verstaan. Reiniging en onderhoud mogen niet door kinderen worden uitgevoerd, tenzij ze 8 jaar of ouder zijn en onder toezicht staan.
- Apparaat en aansluitsnoer moeten van kinderen jonger dan 8 jaar worden weggehouden.
- Kinderen dienen onder toezicht te staan om ervoor te zorgen dat zij niet met het apparaat spelen.
- Het apparaat is er niet voor bestemd met een externe tijd klok of een aparte afstandsbesturing te worden gebruikt.
- De netsnoer altijd aan de stekker uit de contactdoos trekken, niet aan de snoer.
- Gebruik het apparaat niet als het aansluitsnoer of de stekker beschadigd zijn.
- Voorkom dat vloeistoffen op de stekker terechtkomen.

- Indien het aansluitsnoer beschadigd is mag ze alleen door de fabrikant, zijn klantendienst of een dergelijk gekwalificeerde persoon worden vervangen, om risico's te voorkomen.
- Open in geen geval de behuizing van het apparaat. Worden er spanningleidende aansluitingen aangeraakt en de elektrische en mechanische structuur veranderd, bestaat er gevaar van stroomslag.
- Raak nooit aan onderdelen welke onder spanning zijn. Deze kunnen een elektrische slag veroorzaken of zelfs tot de dood leiden.
- Vergelijk vóór het aansluiten van het apparaat de aansluitgegevens (spanning en frequentie) op het typebordje met de gegevens van uw elektrisch net. Deze gegevens moeten overeenstemmen zodat er geen schade aan het apparaat optreedt.
- Let erop dat het netsnoer veilig ligt. Als het snoer verstrikt raakt kan het apparaat van het werkvlak vallen.
- Verpakkingsmaterialen mogen niet als speelgoed worden gebruikt. Er bestaat het gevaar van verstikken.
- Gebruik het apparaat nooit nabij een warmtebron.
- Gebruik het apparaat nooit buiten en bewaar het op een droge plaats.
- De stekker moet na elk gebruik alsook voordat het wordt schoon gemaakt, uit het stopcontact worden verwijderd.
- Trek vóór het reinigen de stekker.
- Laat het apparaat vóór elke reiniging afkoelen.
- Gebruik geen agressieve of schurende reinigingsmiddelen en geen oplosmiddelen.
- Hardnekkige vervuiling niet met een hard voorwerp afkrabben.
- Zorg ervoor geen vloeistof binnen de behuizing terecht komt.
- De sleuven mogen niet worden afgedekt, er bestaat brandgevaar.
- Brood kan verbranden. Gebruik het broodrooster daarom niet in de buurt van brandbare stoffen, zoals bijv. gordijnen.
- Zorg ervoor dat de liftknop altijd vrij kan worden bewogen, anders kan het broodrooster niet automatisch uitschakelen omdat de liftknop elektromagnetisch wordt vastgehouden.

DE

EN

FR

NL

IT

ES

DK

SE

NO

PL

HU

UKR

- Pak nooit met de handen in de sleuven.
- Steek geen voorwerpen van metaal, kunststof of soortgelijke materialen in de sleuven.
- Gebruik het apparaat nooit zonder kruimellade.
- Gebruik het apparaat alleen rechtop, neem het apparaat nooit in gebruik als het op zijn zijkant of ondersteboven ligt.
- Trek de stekker uit het stopcontact en laat het apparaat afkoelen als het geroosterde product vastzit. Verwijder voorzichtig het geroosterde product. Zorg ervoor dat u de verwarmingselementen niet aanraakt.
- Ledig de kruimellade regelmatig.

GEVAAR DOOR ELEKTRISCHE STROOM

WAARSCHUWING

Er bestaat levensgevaar als men in contact raakt met kabels of componenten die onder spanning staan!

Let op de volgende veiligheidsinstructies om een risico door elektrische stroom te voorkomen:

- Gebruik het apparaat niet als het aansluitsnoer of de stekker beschadigd zijn.
- Laat in dit geval alvorens het apparaat verder te gebruiken, door de Graef klantendienst of een geautoriseerde vakkracht een nieuw aansluit-snoer installeren.
- Open in geen geval de behuizing van het apparaat. Worden er spanningleidende aansluitingen aangeraakt en de elektrische en mechanische structuur veranderd, bestaat er gevaar van stroomslag.
- Raak nooit aan onderdelen welke onder spanning zijn. Deze kunnen een elektrische slag veroorzaken of zelfs tot de dood leiden.

GEBRUIK VOLGENS DE VOORSCHRIFTEN

Dit apparaat is niet voor industrieel gebruik bestemd.

Dit apparaat is bestemd voor het gebruik in huishouden en dergelijke bereiken, zoals bv.:

- In personeel keukens van winkels en kantoren
- In landgoederen
- Door gasten in hotels, motels en andere huisvestingen
- In ontbijtpensions

BELANGRIJK!

Alleen voor met huishoudelijk gebruik vergelijkbare doeleinden!

Elk ander of aanvullend gebruik geldt als niet doelmatig.

VOORZICHTIG

Een oneigenlijk en/of ander soort gebruik van het apparaat is gevaarlijk.

- Het apparaat uitsluitend doelmatig gebruiken.
- De in deze handleiding omschreven methoden naleven.

Eventuele schadeclaims voor oneigenlijk gebruik zijn uitgesloten.

Het risico heeft alleen de gebruiker.

BEPERKING VAN DE AANSPRAKELIJKHEID

Alle in deze handleiding verstrekte technische informatie, gegevens en aanwijzingen voor de installatie, de werking en het onderhoud voldoen aan de actuele stand bij het ter perse gaan en geschieden te goeder trouw met inachtneming van onze ervaringen en kennis uit het verleden. Van de gegevens, afbeeldingen en omschrijvingen in deze handleiding kunnen geen aanspraken worden ontleend.

De fabrikant aanvaardt geen aansprakelijkheid voor schade op grond van:

- het veronachtzamen van de handleiding
- oneigenlijk gebruik
- onvakkundige reparaties
- technische wijzigingen
- het gebruik van niet-toegestane reserveonderdelen.

Vertalingen zijn uitgevoerd naar beste weten. Wij aanvaarden geen aansprakelijkheid voor fouten in de vertaling. De oorspronkelijke Duitse tekst blijft echter verbindend.

KLANTENDIENST

Mocht het gebeuren, dat uw Graef-apparaat beschadigd is, dient u contact op te nemen met uw specialzaak of de Graef klantendienst 02932- 9703677 of schrijf ons een email aan service@graef.de.

BELANGRIJK!

Bewaar de originele verpakking tijdens de garantietijd van het apparaat, om het apparaat krachtens een garantie goed te kunnen verpakken en vervoeren.

UITPAKKEN

Uitpakken van het apparaat dient als volgt te worden uitgevoerd:

- Neem het apparaat uit de kartonnen doos.
- Verwijder alle verpakkingsdelen.
- Verwijder eventuele etiketten aan het apparaat. Verwijder niet het typeplaatje!



VERWIJDERING VAN DE VERPAKKING

De verpakking beschermt het apparaat tegen transportschade. De verpakkingsmaterialen zijn geselecteerd op basis van milieuvriendelijke technieken en afvalverwerkingstechnieken en zijn vandaar recyclebaar.

De recirculatie van verpakkingen in de materiaalkringloop bespaart grondstoffen en vermindert de hoeveelheid afval. Verwijder verpakkingsmaterialen die u niet meer nodig heeft op de verzamelplaatsen voor recycling.



VERWIJDERING VAN HET APPARAAT

Dit product mag aan het einde van zijn levensduur niet via het normale huishoudelijk afval worden verwijderd. Het symbool op het product en in de handleiding verwijst hierop. De werkstoffen zijn conform hun markeringen recyclebaar. Door hergebruik, recycling of andere vormen van terugwinning van afgedankte apparaten levert u een belangrijke bijdrage eraan ons milieu te beschermen. Vraag a.u.b. bij uw gemeentebestuur naar de bevoegde afvalverwerkingsplaats.

EISEN AAN DE OPSTELPLAATS

Voor een veilig en foutvrij bedrijf van het apparaat moet de opstelplaats voldoen aan de volgende vereisten:

- Het apparaat moet worden geplaatst op een stevige, vlakke, horizontale en slipvaste ondergrond met voldoende draagvermogen.
- Let erop dat het apparaat niet kan kiepen.
- Kies de opstelplaats zodanig dat kinderen het snoer van het apparaat niet kunnen aanraken.
- Plaats het apparaat niet op hete oppervlakken zoals bv. kookplaten of in de buurt ervan.
- Gebruik het apparaat nooit buiten en bewaar het op een droge plaats.
- Het apparaat is niet gepland voor de inbouw in een muur of een inbouwkast.
- Plaats het apparaat niet in een hete, natte of vochtige omgeving.
- De contactdoos moet makkelijk te bereiken zijn opdat de snoer desnoods snel kan worden uitgetrokken.
- Het apparaat straalt sterke warmte naar boven uit. Plaats het apparaat nooit onder een kast, onder gordijnen of naast brandbare materialen.
- Plaats het apparaat nooit in de buurt van papier, stof of soortgelijke materialen. Het brood kan verbranden.

ELEKTRISCHE AANSLUITING

Voor een veilige en correcte werking van het apparaat moet er bij de elektrische aansluiting het volgende in acht worden genomen:

- Vergelijk vóór het aansluiten de aansluitgegevens (spanning en frequentie) op het typeplaatje met de gegevens van uw elektrisch net. Deze gegevens moeten overeenstemmen zodat er geen schade aan het apparaat optreedt. Vraag bij twijfel een gekwalificeerde electricien.
- De contactdoos moet minstens beveiligd zijn met een 10A veiligheidsschakelaar.
- Zorg ervoor dat het snoer niet beschadigd is en niet over hete vlakken of scherpe kanten wordt gelegd.
- Het snoer mag niet te strak zijn gespannen.
- De elektrische veiligheid is pas dan gewaarborgd als het aan een reglementair geïnstalleer-

de, gearde veiligheidsstroomkring wordt aangesloten. Het gebruik aan een niet gearde contactdoos is verboden. Laat bij onzekerheid de installatie door een elektricien controleren. De fabrikant aanvaardt geen verantwoordelijkheid voor schade die door een ontbrekende of onderbroken aarding werd veroorzaakt.

VÓÓR DE EERSTE INGEBRUIKNAME

Gebruik het apparaat bij de eerste ingebruikname 1 - 2 keer op het hoogste niveau zonder brood, omdat er door mogelijke stofresten op de verwarmingselementen een lichte geur kan ontstaan.

ROOSTEREN

Sluit het apparaat aan het stroomnet aan:

- Plaats het brood in de sleuven
- Stel de gewenste bruiningsgraad in. Niveau 1 (licht) - niveau 6 (zeer donker).
- Druk de liftknop naar beneden totdat deze vastklikt.

EXTRA LIFT

De extra lift maakt het makkelijker het geroosterd product eruit te nemen. Schuif de liftknop omhoog en neem het geroosterd product eruit.

BOTERHAMCENTRERING

Het maakt niet uit of u grote, kleine, dikke of dunne sneetjes brood wilt roosteren. De boterhamcentrering brengt de sneetjes brood altijd in de juiste positie en zorgt voor een gelijkmatig bruinresultaat aan beide kanten.

BROODJESOPZET

De broodjesopzet dient ook als warmtehoudfunctie voor vers geroosterd brood. Leg het geroosterde product gewoon op de broodjesopzet.

ONTDOOIFUNCTIE

Deze functie is bestemd voor het ontdooien van bevroren brood.

- Stel de gewenste bruiningsgraad in.
- Plaats het bevroren product in de sleuven.
- Druk de liftknop naar beneden totdat deze vastklikt.
- Druk vervolgens de knop *.

STOP FUNCTIE

- Druk op de Stop-knop.
- Het roosteren wordt onderbroken.

BROODJES VERWARMEN

Voor het verwarmen van broodjes gaat u als volgt te werk:

DE

EN

FR

NL

IT

ES

DK

SE

NO

PL

HU

UKR

- Plaats de broodjesopzet op het apparaat.
 - Plaats de broodjes op de broodjesopzet.
 - Stel de bruiningsregelaar in op het broodjessymbool.
 - Druk de liftknop naar beneden totdat deze vastklikt.
 - Als de liftknop weer boven is wordt het broodje gedraaid en het proces herhaald.
- De broodjesopzet wordt heet tijdens het roosteren. Pak de opzet alleen aan de greep vast.

REINIGING

- Reinig de buitenzijden van het apparaat met een zachte, vochtige doek. Bij sterke vervuiling kan een zacht reinigingsmiddel worden gebruikt.
- Vallende kruimels worden verzameld in de kruimellade.
- Druk op de knop om de kruimellade eruit te nemen.
- Neem de kruimellade eruit en verwijder de kruimels.
- Schuif de kruimellade weer erin.

2 JAAR GARANTIE

Voor dit product verlenen wij, beginnend vanaf de verkoopdatum, 24 maanden fabrieksgarantie op mankementen, die terug te voeren zijn op productie- of materiaalfouten. Uw wettelijke garantie volgens § 437 ff. BGB-E (Duits burgerlijk wetboek) blijft onaangetast van deze regeling. Schade, die terug te voeren is op een onvakkundige omgang of gebruik alsook mankementen, die de werking of de waarde van het apparaat slechts minimaal beïnvloeden, valt niet onder de garantie. Verder vallen transportbeschadigingen, voor zover wij hiervoor niet verantwoordelijk zijn, niet onder de garantie. Voor schade, die door een niet door ons of onze vertegenwoordiging uitgevoerde reparatie ontstaat, zijn wij eveneens niet aansprakelijk. Bij een rechtmatige reclamatie zullen wij het gebrekkelijk product naar onze keuze repareren of met een product zonder gebreken vervangen.

Descrizione del prodotto.....	44
Prefazione.....	45
Informazioni relative a queste istruzioni per l'uso.....	45
Contrassegni di pericolo.....	45
Avvertenze generali per la sicurezza.....	46
Pericolo da corrente elettrica.....	48
Uso conforme.....	48
Limitazione della responsabilità.....	49
Assistenza clienti.....	49
Disimballare.....	50
 Smaltimento dell'imballaggio.....	50
 Smaltimento del dispositivo.....	50
Requisiti del punto di installazione.....	50
Allacciamento elettrico.....	51
Prima del primo utilizzo.....	51
Tostare.....	51
Meccanismo di sollevamento.....	51
Centratrice della fetta di pane.....	51
Sopralzo per panini.....	51
Funzione scongelamento.....	52
Funzione di arresto.....	52
Riscaldare panini.....	52
Pulizia.....	52
Garanzia di 2 anni.....	52

DESCRIZIONE DEL PRODOTTO

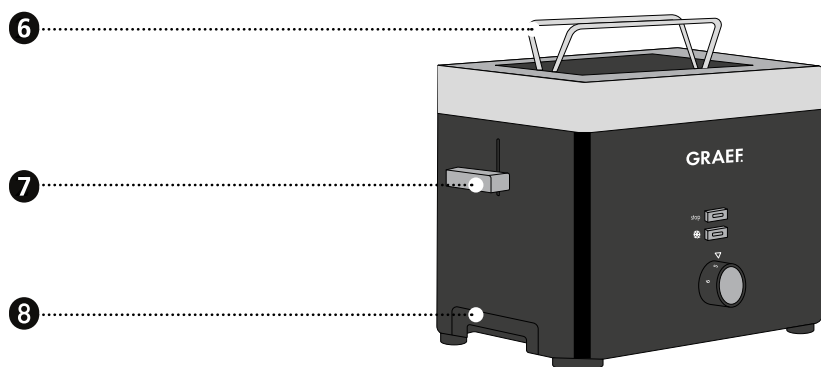
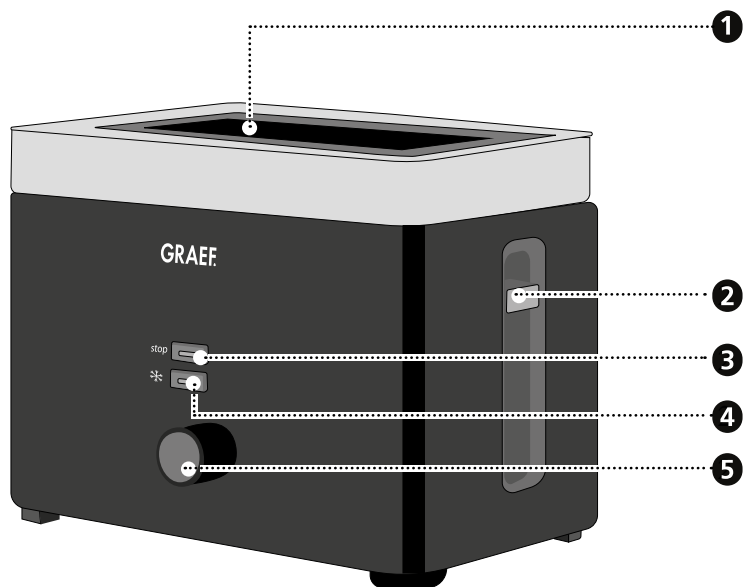

- 1 Fessure per fette di pane
- 2 Meccanismo di sollevamento
- 3 Pulsante di arresto
- 4 Pulsante scongelamento
- 5 Regolatore del grado di doratura

- 6 Con sopralzo per panini integrato
- 7 Leva per sopralzo per panini
- 8 Vassoio raccoglibriciole

PREFAZIONE

Gentile Cliente,

acquistando questo tostapane ha fatto un'ottima scelta. Ha acquistato un prodotto di qualità comprovata.

La ringraziamo per aver scelto il nostro prodotto e le auguriamo tanto divertimento con il suo nuovo tostapane Graef.

INFORMAZIONI RELATIVE A QUESTE ISTRUZIONI PER L'USO

Queste istruzioni per l'uso sono parte integrante del tostapane (di seguito denominato "dispositivo") e contengono importanti indicazioni per la messa in funzione, la sicurezza, l'uso conforme e la cura dello stesso.

Le istruzioni per l'uso devono essere sempre disponibili presso il dispositivo. Devono essere lette e rispettate da chiunque sia incaricato con la:

- Messa in servizio,
- Gestione,
- Risoluzione di disfunzioni e/o la
- Pulizia

Conservare queste istruzioni per l'uso e consegnatele al successivo proprietario assieme al dispositivo stesso.

Queste istruzioni d'uso non possono coprire tutti gli aspetti possibili ed immaginabili. Per maggiori informazioni o per problemi, non o non esaurientemente trattati nel presente manuale, rivolgersi al servizio assistenza clienti di Graef o a un suo rivenditore.

CONTRASSEGNI DI PERICOLO

In queste istruzioni per l'uso vengono utilizzati i seguenti contrassegni di pericolo e le seguenti parole di segnalazione:

AVVERTENZA

Indica una situazione potenzialmente pericolosa. La non osservanza di questo contrassegno potrebbe causare gravi lesioni o condurre addirittura alla morte.

ATTENZIONE

Indica una situazione potenzialmente pericolosa. La non osservanza di questo contrassegno potrebbe causare danni a oggetti.

IMPORTANTE!

Questo contrassegno indica degli speciali consigli per l'utilizzo o delle informazioni particolarmente importanti!

DE

EN

FR

NL

IT

ES

DK

SE

NO

PL

HU

UKR

AVVERTENZE GENERALI PER LA SICUREZZA

Questo dispositivo è conforme alle norme di sicurezza vigenti. Tuttavia, l'uso improprio può provocare lesioni personali o danni materiali.

Per un uso sicuro del dispositivo, osservare le seguenti avvertenze per la sicurezza:

- Prima dell'uso, controllare attentamente se il contenitore del dispositivo, il cavo di collegamento o la spina di rete presentassero eventuali danni esterni visibili. Non mettere in funzione il dispositivo se lo stesso dovesse risultare danneggiato.
- Le riparazioni devono essere eseguite solo da un esperto o dal servizio assistenza clienti di Graef. Le riparazioni improprie possono causare notevoli rischi per l'utente. Inoltre estinguono la garanzia.
- I componenti difettosi devono essere sostituiti solo con parti di ricambio originali. Solo utilizzando queste componenti si garantisce il rispetto dei requisiti di sicurezza.
- Il presente apparecchio può essere usato anche da bambini di almeno 8 anni di età, da persone con ridotte capacità fisiche, sensoriali o mentali e da persone senza particolari esperienze o conoscenze, purché siano sotto sorveglianza o siano state date loro le adeguate istruzioni sull'uso dell'apparecchio in modo che questi utenti abbiano compreso pienamente i rischi e le precauzioni di sicurezza che l'apparecchio comporta. A i bambini non deve essere consentito di effettuare operazioni di pulizia o di manutenzione sull'apparecchio a meno che non siano supervisionati da un adulto e siano comunque più grandi di 8 anni di età.
- L'apparecchio e il suo cavo di allacciamento devono essere tenuti fuori dalla portata dei bambini di età inferiore agli 8 anni.
- I bambini devono essere sorvegliati in modo da assicurarsi che non giochino con il dispositivo.
- L'apparecchio non è destinato ad essere utilizzato mediante timer esterno o sistema di funzionamento remoto separato.
- Scollegare sempre il dispositivo dalla presa di corrente afferrando la spina di rete e non il cavo di cavo di collegamento.

- Non usare l'apparecchio se il cavo di allacciamento o la spina sono danneggiati.
- Evitare che i liquidi entrino in contatto con la spina.
- Per prevenire rischi e pericoli, se il cavo di alimentazione è danneggiato, questo può essere sostituito unicamente dal produttore, dal suo rappresentante o una persona debitamente qualificata.
- Non aprire in nessun caso il contenitore del dispositivo. Se si toccano gli allacciamenti che conducono tensione e si modifica la struttura elettrica e meccanica, sussiste pericolo di scossa elettrica.
- Non toccare mai le parti sotto tensione. Ciò può provare scossa elettrica o addirittura la morte.
- Prima di allacciare il dispositivo, confrontare i dati di allacciamento (tensione e frequenza) presenti sulla targhetta del modello con quelli della vostra rete elettrica. Questi dati devono coincidere affinché non si verifichino danni al dispositivo.
- Assicurarsi sempre che il cavo di alimentazione sia installato in sicurezza. Il rischio di impigliarsi nel cavo, potrebbe portare alla caduta del dispositivo dalla superficie di lavoro.
- I materiali d'imballo non devono essere usati per giocare. Sussiste pericolo di soffocamento.
- Non usare mai l'apparecchio in prossimità di fonti di calore.
- Non usare mai l'apparecchio all'aperto e conservarlo in un luogo asciutto.
- Dopo ogni utilizzo e prima di ogni pulizia, staccare la spina dalla presa di corrente.
- Prima di ogni pulizia scollegare la spina di rete.
- Prima di qualsiasi pulizia, lasciare raffreddare il dispositivo.
- Non utilizzare detergenti aggressivi o abrasivi e solventi.
- Non grattare con oggetti duri per rimuovere lo sporco ostinato.
- Assicurarsi che nessun liquido penetri nel dispositivo.
- Non coprire mai le fessure per le fette di pane in quanto sussiste il pericolo d'incendio.

- Il pane tostato può prendere fuoco. Non usare mai il tostapane vicino o sotto materiali altamente infiammabili come, per esempio, le tende.
- Assicurarsi che la leva di sollevamento sia sempre libera di muoversi. In caso contrario il tostapane non potrà spegnersi automaticamente in quanto la leva viene tenuta in posizione da un meccanismo elettromagnetico.
- Non inserire mai le dita nelle fessure per le fette di pane.
- Non inserire mai oggetti di metallo, plastica o materiali simili nelle fessure per le fette di pane.
- Non azionare mai il dispositivo senza il vassoio raccoglibriciole.
- Azionare il dispositivo solo quando si trova in posizione verticale. Non azionarlo mai se è ribaltato su un lato o capovolto.
- Nel caso si dovesse incastrare del cibo all'interno del dispositivo, scollegarlo dalla presa di corrente, lasciarlo raffreddare, quindi rimuovere con attenzione il cibo bloccato. Fare attenzione a non toccare gli elementi riscaldanti.
- Svuotare regolarmente il vassoio raccoglibriciole.

PERICOLO DA CORRENTE ELETTRICA

AVVERTENZA

Il contatto con cavi o componenti sotto tensione può essere fatale!

Seguite attentamente le seguenti avvertenze per la sicurezza per evitare il pericolo da corrente elettrica:

- Non usare l'apparecchio se il cavo di allacciamento o la spina sono danneggiati.
- In questo caso, prima di continuare ad utilizzare il dispositivo, fare installare un nuovo cavo di alimentazione dal servizio clienti Graef oppure da un esperto autorizzato.
- Non aprire in nessun caso il contenitore del dispositivo. Se si toccano gli allacciamenti che conducono tensione e si modifica la struttura elettrica e meccanica, sussiste pericolo di scossa elettrica.
- Non toccare mai le parti sotto tensione. Ciò può provare scossa elettrica o addirittura la morte.

USO CONFORME

Questo dispositivo non è progettato per un uso commerciale.

Questo dispositivo è stato progettato per un uso domestico o ambienti simili quali:

- Le cucine per il personale di uffici o negozi
- Le proprietà agricole

- Gli hotel, motel o altre strutture alberghiere, da mettere a libera disposizione degli ospiti
- I bed & breakfast

IMPORTANTE!

Dispositivo progettato solamente per uso domestico!

Qualunque altro o diverso utilizzo da questo, è considerato non conforme.

ATTENZIONE

In caso di un utilizzo non conforme, il dispositivo potrebbe presentare alcuni pericoli.

- Usare il dispositivo solo come previsto.
- Seguire attentamente tutti i processi descritti in queste istruzioni per l'uso.

Sono escluse qualsiasi rivendicazioni per danni riconducibili ad un uso non conforme.

L'utente si assume ogni rischio.

LIMITAZIONE DELLA RESPONSABILITÀ

Tutte le informazioni tecniche, i dati e le note per l'installazione, l'utilizzo e la manutenzione contenuti in queste istruzioni per l'uso, corrispondono all'aggiornamento dell'ultima edizione di stampa e vengono riportati nel rispetto della nostra migliore conoscenza ed esperienza acquisita fino ad oggi.

Le informazioni, le illustrazioni e le descrizioni contenute in queste istruzioni d'uso non possono quindi dare luogo ad alcun reclamo.

Il produttore non si assume alcuna responsabilità per danni riconducibili a:

- L'inosservanza di queste istruzioni d'uso
- L'uso non conforme
- Le riparazioni non idonee
- Le alterazioni tecniche
- L'utilizzo di pezzi di ricambio non autorizzati

Le traduzioni vengono effettuate al meglio delle capacità. Non ci assumiamo alcuna responsabilità per gli errori di traduzione. È legalmente vincolante esclusivamente il testo originale tedesco.

ASSISTENZA CLIENTI

Se il vostro dispositivo Graef si dovesse danneggiare, siete pregati di contattare il vostro rivenditore oppure il servizio di assistenza clienti Graef al numero 02932 - 9703677 oppure tramite e-mail all'indirizzo service@graef.de.

IMPORTANTE!

Conservare l'imballaggio originale per tutto il periodo di validità della garanzia in modo da poter confezionare e trasportare idoneamente il dispositivo in caso di rivendicazione della stessa.

DE

EN

FR

NL

IT

ES

DK

SE

NO

PL

HU

UKR

DISIMBALLARE

Per disimballare il dispositivo procedere come segue:

- Estrarre il dispositivo dalla scatola di cartone.
- Rimuovere le componenti dell'imballaggio.
- Togliere eventuali etichette dall'apparecchio. Non togliere la targhetta del modello!



SMALTIMENTO DELL'IMBALLAGGIO

L'imballaggio protegge il dispositivo da danni durante il trasporto. I materiali da imballo sono selezionati in funzione della compatibilità e ottica di smaltimento e sono pertanto riciclabili.

Con il recupero dell'imballaggio all'interno del circolo di riciclaggio è possibile risparmiare materie prime e diminuire i rifiuti. Smaltite il materiale dell'imballaggio non più utile presso i punti di raccolta di riciclaggio "punto verde".



SMALTIMENTO DEL DISPOSITIVO

Al termine del suo ciclo vitale non è consentito smaltire questo prodotto con i normali rifiuti domestici. Il simbolo applicato al prodotto e riportato sulle istruzioni per l'uso fa riferimento a questo. I materiali sono riciclabili in base al contrassegno che riportano. Con il riciclaggio, il recupero dei materiali o altre forme di riciclo di apparecchi dismessi, si fornisce un contributo importante alla tutela dell'ambiente. Informatevi presso il vostro comune per conoscere i centri di raccolta di competenza.

REQUISITI DEL PUNTO DI INSTALLAZIONE

Per un uso sicuro e privo di difetti del dispositivo il punto di installazione deve soddisfare i seguenti requisiti:

- L'apparecchio deve essere collocato su una base solida, piana, orizzontale e anti-scivolo con sufficiente portata.
- Assicurarsi che il dispositivo non possa cadere.
- Scegliere un punto di installazione tale che i bambini non possano raggiungere il cavo di alimentazione del dispositivo.
- Non posizionare l'apparecchio su una superficie calda, come la piastra elettrica o in prossimità di fiamme.
- Non utilizzare mai il dispositivo in esterno e conservarlo sempre in un posto asciutto.
- Questo apparecchio non è previsto per essere incassato in una parete o in un armadio a muro.
- Non mettere il dispositivo in un ambiente caldo, bagnato o umido.
- La presa di corrente deve essere facilmente accessibile in modo da poter scollegare facilmente il cavo di rete in caso di emergenza.
- Il dispositivo emette una forte irradiazione di calore verso l'alto. Non posizionare mai il dispositivo sotto un armadio, sotto a delle tende o vicino a materiali infiammabili.
- Non posizionare mai l'apparecchio vicino a pezzi di carta, stoffa o materiali simili. Il pane tostato può prendere fuoco.

ALLACCIAMENTO ELETTRICO

Per un funzionamento sicuro e senza errori, durante il collegamento elettrico del dispositivo è necessario osservare quanto segue:

- Prima di allacciare il dispositivo, confrontare i dati di allacciamento (tensione e frequenza) presenti sulla targhetta del modello con quelli della vostra rete elettrica. Questi dati devono coincidere affinché non si verifichino danni al dispositivo. In caso di dubbi, consultare un elettricista specializzato.
- La presa di corrente deve essere protetta da almeno un fusibile da 10A.
- Prestare particolare attenzione che il cavo dell'alimentazione sia intatto e non venga condotto sopra superfici calde o bordi taglienti.
- Il cavo di collegamento non deve essere tirato.
- La sicurezza elettrica del dispositivo è garantita solamente nel momento in cui lo stesso sia collegato ad un sistema con conduttura di terra conformemente installato. L'uso di una presa di corrente senza conduttore di terra è vietato. In caso di dubbi far verificare l'impianto domestico a un elettricista specializzato. Il produttore non si assume responsabilità alcuna per danni causati da un conduttore di terra mancante o aperto.

PRIMA DEL PRIMO UTILIZZO

Quando si mette in funzione il dispositivo per la prima volta, fargli fare 1 - 2 cicli al livello di temperatura più alto senza inserire del cibo da tostare in quanto potrebbe svilupparsi un leggero odore dovuto a eventuali residui di polvere sugli elementi riscaldanti.

TOSTARE

Attaccare l'apparecchio alla corrente elettrica:

- Inserire il cibo da tostare nelle fessure
- Selezionare il grado di doratura desiderato. Livello 1 (chiaro) - Livello 6 (molto scuro).
- Spingere la leva di sollevamento verso il basso finché non si blocca in posizione.

MECCANISMO DI SOLLEVAMENTO

Il meccanismo di sollevamento facilita l'estrazione delle fette tostate. Spingere la leva di sollevamento verso l'alto ed estrarre le fette tostate.

CENTRATURA DELLA FETTA DI PANE

Non importa se volete tostare fette di pane grandi, piccole, spesse o sottili: il sistema di centratura della fetta di pane ne garantisce sempre il corretto posizionamento e assicura una doratura uniforme su entrambi i lati.

SOPRALZO PER PANINI

Il sopralzo per panini funge anche come dispositivo di mantenimento temperatura per le fette di pane appena tostate. Posare semplicemente le fette di pane sul sopralzo per panini.

DE

EN

FR

NL

IT

ES

DK

SE

NO

PL

HU

UKR

FUNZIONE SCONGELAMENTO

Questa funzione serve per scongelare fette di pane congelate.

- Selezionare il grado di doratura desiderato.
- Inserire le fette congelate da tostare nelle apposite fessure.
- Spingere la leva di sollevamento verso il basso finché non si blocca in posizione.
- Premere il tasto *.

FUNZIONE DI ARRESTO

- Premere il pulsante di arresto.
- Il processo di tostatura viene interrotto.

RISCALDARE PANINI

Per riscaldare i panini, procedere come segue:

- Sistemare il sopralzo per panini sul dispositivo.
- Posare i panini sul sopralzo per panini.
- Impostare il regolatore per i gradi di doratura sul simbolo dei panini.
- Spingere la leva di sollevamento verso il basso finché non si blocca in posizione.
- Quando la leva di sollevamento si ritrova di nuovo in alto, girare il panino su sé stesso e ripetere la procedura.



Durante la procedura, il sopralzo per panini diventa molto caldo. Afferrarlo, quindi, utilizzando esclusivamente l'apposita impugnatura.

PULIZIA

- Pulire le superfici esterne dell'apparecchio con un panno morbido inumidito. In caso di sporco tenace è possibile usare un detergente delicato.
- Le briciole che cadono vengono raccolte nel vassoio raccoglibriciole.
- Per estrarre il vassoio raccoglibriciole, premere il pulsante "Push".
- Estrarre il vassoio raccoglibriciole e rimuoverne il contenuto.
- Reinserire il vassoio raccoglibriciole.

GARANZIA DI 2 ANNI

Per questo prodotto offriamo una garanzia del produttore di 24 mesi, a partire dalla data di vendita, per imperfezioni riconducibili a difetti di produzione e del materiale. I vostri diritti di garanzia legali previsti al § 437 e segg. BGB non vengono toccati da questa norma. La prestazione di garanzia non contempla i danni derivanti da uso o trattamento improprio, come i difetti che influiscono sul funzionamento o il valore dell'apparecchio solo in misura esigua. Sono inoltre esclusi dal diritto di garanzia i danni da trasporto, fin tanto che noi non ne siamo responsabili. Per danni derivanti da una riparazione non eseguita da noi o dai nostri rappresentanti, il diritto di garanzia è escluso. In caso di reclamo legittimo effettueremo a nostra scelta la riparazione del prodotto difettoso o la sua sostituzione con un prodotto esente da difetti.

Descripción del producto.....	54
Prólogo.....	55
Información acerca del presente manual de instrucciones.....	55
Advertencias.....	55
Indicaciones generales de seguridad.....	56
Peligros relacionados con descargas eléctricas.....	58
Uso conforme al empleo previsto.....	58
Limitación de responsabilidad.....	59
Servicio postventa.....	59
Desembalaje.....	59
 Eliminación de los materiales de embalaje.....	60
 Eliminación del aparato.....	60
Requisitos del lugar de instalación.....	60
Conexión eléctrica.....	60
Antes de utilizar por primera vez.....	61
Tostar.....	61
Dispositivo de elevación.....	61
Centrado de la tostada.....	61
Accesorio para panecillos.....	61
Función descongelación.....	61
Función parada.....	62
Elaboración de panecillos.....	62
Limpieza.....	62
2 años de garantía.....	62

DESCRIPCIÓN DEL PRODUCTO

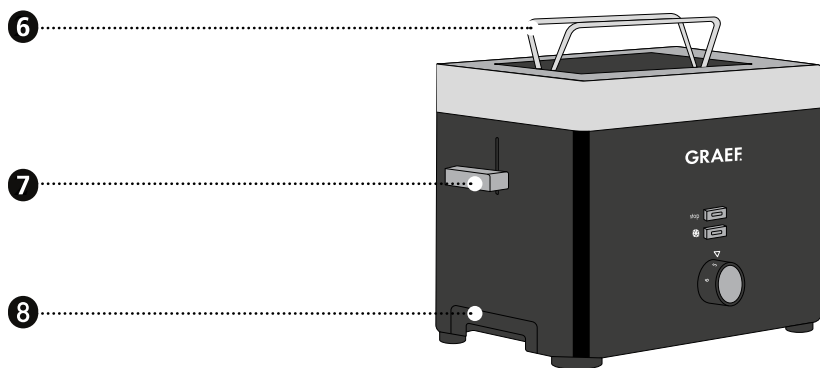
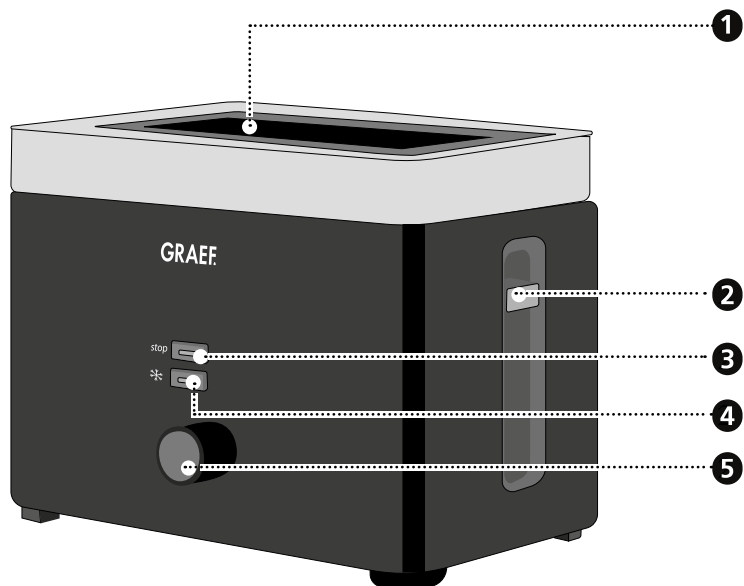

- 1 ranura para pan
- 2 dispositivo de elevación
- 3 botón de parada
- 4 botón de descongelación
- 5 regulador del grado de color

- 6 accesorio para panecillos (integrado)
- 7 palanca para el accesorio para panecillos
- 8 bandeja para migas

PRÓLOGO

Estimado/a cliente:

Ha tomado una buena decisión adquiriendo esta tostadora. Ha adquirido un producto de calidad reconocido.

Le agradecemos su compra y deseamos que disfrute durante mucho tiempo de su nueva tostadora de Graef.

INFORMACIÓN ACERCA DEL PRESENTE MANUAL DE INSTRUCCIONES

Este manual de instrucciones forma parte de la tostadora (a partir de ahora denominada aparato) y le ofrece indicaciones importantes sobre la puesta en marcha, la seguridad, el uso correcto y el cuidado del aparato.

El manual de instrucciones debe guardarse siempre a mano, cerca del aparato. Debe ser leído y utilizado por la persona encargada de:

- La puesta en marcha,
- El manejo,
- la resolución de fallos; y/o
- Limpieza

Conserve el presente manual de instrucciones y facilítelo junto con el aparato a las terceras personas que vayan a utilizarlo en el futuro.

Este manual de instrucciones no puede tener en cuenta todos los aspectos imaginables. Para más información o en caso de problemas que no se traten en este manual de instrucciones o no se traten con suficiente detalle, dirjase al servicio de atención al cliente de Graef o a su distribuidor especializado.

ADVERTENCIAS

En el presente manual de instrucciones se utilizan las siguientes advertencias y palabras de advertencia:

ADVERTENCIA

Indica una situación potencialmente peligrosa. El incumplimiento de esta indicación puede producir lesiones de gravedad o provocar incluso la muerte.

ATENCIÓN

Indica una situación potencialmente peligrosa. En caso de incumplimiento de la indicación se pueden producir daños materiales.

¡IMPORTANTE!

Indica consejos de uso y otras informaciones de especial importancia.

DE

EN

FR

NL

IT

ES

DK

SE

NO

PL

HU

UKR

INDICACIONES GENERALES DE SEGURIDAD

Este aparato cumple las disposiciones en materia de seguridad requeridas. No obstante, si se utiliza de manera indebida puede causar daños personales y materiales.

Para utilizar de manera segura el aparato, tenga en cuenta las indicaciones de seguridad que se detallan a continuación:

- Antes de utilizarlo, compruebe si el aparato presenta daños externos visibles en la carcasa, en el cable y en el enchufe. Bajo ningún concepto, ponga en funcionamiento un aparato averiado.
- Los trabajos de reparación sólo serán llevados a cabo por un especialista o el servicio postventa de Graef. Los trabajos incorrectos de reparación pueden poner en grave peligro al usuario. y, además, extinguen el derecho de garantía.
- Los componentes dañados sólo podrán ser reemplazados por piezas de recambio originales. Ya que únicamente con estas piezas se garantiza el cumplimiento de los requisitos en materia de seguridad.
- Este aparato puede ser utilizado por niños a partir de 8 años, así como por personas con discapacidad física, sensorial o mental reducida o sin experiencia y/o conocimientos, siempre que sean vigilados o hayan sido entrenados en el uso seguro de este aparato, y entiendan los peligros que puedan emanar de él. Los trabajos de limpieza y de mantenimiento por parte del usuario no deben ser realizados por niños, a no ser que tengan 8 años o más de edad y sean vigilados.
- Mantenga el aparato y el cable de conexión alejado del alcance de los niños menores de 8 años.
- Los niños deben estar en todo momento vigilados para evitar que jueguen con el aparato.
- El aparato no ha sido diseñado para utilizarse con un temporizador externo o un control remoto independiente.
- Para desenchufar el aparato, nunca tire del cable de conexión sino del enchufe de la clavija.
- No utilice el aparato si el cable de alimentación o el enchufe presentan daños.

- Evite que el enchufe entre en contacto con líquidos.
- En caso de que el cable de conexión esté dañado, debe ser sustituido únicamente por el fabricante, su servicio postventa o una persona con cualificación similar para evitar riesgos.
- Bajo ningún concepto abra la carcasa del aparato. Si se modifican las conexiones conductoras de conexión y la estructura eléctrica y mecánica, existe riesgo de sufrir una descarga eléctrica.
- No toque las partes que se encuentren bajo tensión, ya que pueden causar una descarga eléctrica o provocar incluso la muerte.
- Antes de conectar el aparato, compare los datos de conexión (tensión y frecuencia) que figuran en la placa de características con los de su red eléctrica. Estos datos deberán coincidir para que no se produzcan daños en el aparato.
- Asegúrese de que el cable de alimentación esté bien tendido. El aparato puede caer de la encimera por quedar enganchado en el cable.
- Los materiales de embalaje no deben utilizarse para jugar. Existe peligro de asfixia.
- Bajo ningún concepto, utilice el aparato en las inmediaciones de una fuente calor.
- Bajo ningún concepto, utilice el aparato en el exterior. Consérvelo en un recinto seco.
- Desenchufe el aparato de la toma de corriente, después de utilizarlo y antes de proceder a su limpieza.
- Antes de proceder a la limpieza, desconecte el aparato de la toma de corriente.
- Deje que se enfríe el aparato antes de proceder a limpiarlo.
- No utilice productos de limpieza agresivos o abrasivos ni disolventes.
- No raspe la suciedad incrustada con objetos duros.
- Asegúrese de que no entre agua en el interior de aparato.
- Las ranuras para pan no deben estar nunca cubiertas. ¡Peligro de incendio!
- El pan puede arder. Por eso no debe utilizar la tostadora cerca o de-



bajo de materiales fácilmente inflamables (p. ej. las cortinas).

- Asegúrese de que el botón de elevación está siempre libre para moverse, de lo contrario la tostadora no se puede desconectar automáticamente ya que el botón de elevación está electromagnéticamente retenido.
- No introduzca nunca los dedos en la ranura para pan.
- No introduzca ningún objeto de metal, plástico o materiales similares en la ranura para pan.
- No opere nunca el aparato sin la bandeja para migas.
- Utilice el aparato únicamente en vertical, no deje nunca que funcione cuando está apoyado en el lateral o boca abajo.
- Si el alimento se queda atascado, desconecte el enchufe de la toma de corriente y deje que el aparato enfríe y extraiga después el alimento con cuidado. Asegúrese de no tocar los elementos calefactores.
- Vacíe la bandeja para migas con regularidad.

PELIGROS RELACIONADOS CON DESCARGAS ELÉCTRICAS

ADVERTENCIA

Existe peligro de muerte si se tocan componentes o cables bajo tensión.

Tenga en cuenta las indicaciones de seguridad que figuran a continuación para evitar peligros relacionados con descargas eléctricas:

- No utilice el aparato si el cable de alimentación o el enchufe presentan daños.
- En este caso, antes de seguir utilizando el aparato, llévelo al servicio postventa de Graef o a un especialista autorizado para que instalen un nuevo cable de alimentación.
- Bajo ningún concepto abra la carcasa del aparato. Si se modifican las conexiones conductoras de conexión y la estructura eléctrica y mecánica, existe riesgo de sufrir una descarga eléctrica.
- No toque las partes que se encuentren bajo tensión, ya que pueden causar una descarga eléctrica o provocar incluso la muerte.

USO CONFORME AL EMPLEO PREVISTO

Este aparato no ha sido diseñado para uso industrial.

Este aparato ha sido diseñado para utilizarse en el hogar o en entornos similares:

- En cocinas de personal para comercios y oficinas;
- En fincas;
- Por los clientes de hoteles, moteles y otros establecimientos de alojamiento;
- En casas de huéspedes.

¡IMPORTANTE!

¡Uso solo en ámbitos domésticos!

Se considerará indebido cualquier otro uso distinto de aquel para el que ha sido concebido.

ATENCIÓN

Del aparato pueden emanar riesgos si se utiliza de manera inadecuada.

- Utilice el aparato únicamente conforme a las especificaciones.
- Respete los procedimientos descritos en el presente manual de instrucciones.

Se excluirán las reclamaciones de cualquier tipo por daños causados por un uso indebido.

El usuario asumirá todo el riesgo.

LIMITACIÓN DE RESPONSABILIDAD

Todas las informaciones técnicas, datos e indicaciones contenidas en el presente manual de instrucciones para la instalación, uso y mantenimiento se corresponden con el estado más actual en el momento de la impresión y se elaboran según nuestro mejor saber y entender teniendo en cuenta nuestra experiencia y conocimientos.

No se puede derivar ningún tipo de reclamación en base a las indicaciones, ilustraciones y descripciones contenidas en el presente manual.

El fabricante no asumirá ninguna responsabilidad por daños causados por:

- inobservancia del manual
- uso indebido
- reparaciones inadecuadas
- modificaciones técnicas
- utilización de recambios no autorizados

Las traducciones se elaboran según nuestro mejor saber y entender. No asumiremos ninguna responsabilidad por errores de traducción. Únicamente es vinculante el texto original en alemán.

SERVICIO POSTVENTA

Si su aparato Graef- sufriese algún daño póngase en contacto con su comercio especializado o con el servicio de atención al cliente de Graef en el número 02932- 9703677 o en la dirección de correo electrónico service@graef.de.

¡IMPORTANTE!

Guarde el embalaje original mientras dure el plazo de garantía del aparato, para poder embalar y transportar el aparato correctamente en caso de una reclamación con garantía.

DESEMBALAJE

Para desembalar el aparato, proceda de la siguiente manera:

- Saque el aparato de la caja.

- Retire todos los materiales de embalaje.
- Retire las pegatinas del aparato. ¡No retire la placa de características!



ELIMINACIÓN DE LOS MATERIALES DE EMBALAJE

El embalaje protege al aparato frente a daños que pueda sufrir durante el transporte. Los materiales de embalaje han sido seleccionados con una filosofía respetuosa con el medio ambiente e idónea a efectos de una correcta eliminación y, por tanto, son reciclables.

La devolución del embalaje al ciclo de material ahorra materia prima y reduce la generación de residuos. Deposite los materiales de embalaje que no necesite en los puntos del sistema de recogida "punto verde".



ELIMINACIÓN DEL APARATO

Al final de su vida útil, este producto no puede desecharse junto con otros residuos domésticos. El símbolo en el producto y en las instrucciones de uso lo señala. Los materiales son reciclables de acuerdo con su identificación. El reciclaje, la reutilización de los materiales o la aplicación de otras formas de empleo de los aparatos antiguos contribuyen de manera considerable a proteger el medio ambiente. Póngase en contacto con las autoridades locales para obtener información acerca del centro de eliminación de residuos adecuado.

REQUISITOS DEL LUGAR DE INSTALACIÓN

Para utilizar de manera segura y sin problemas el aparato, el lugar de instalación debe cumplir los requisitos que a continuación se detallan:

- El aparato se debe instalar sobre una superficie firme, nivelada, horizontal y antideslizante con suficiente capacidad de carga.
- Asegúrese de que el aparato no se pueda caer.
- Seleccione un lugar de instalación en el que los niños no puedan tocar el cable del aparato.
- No coloque el aparato sobre superficies calientes, como p. ej., fogones o en las inmediaciones de ellas.
- Bajo ningún concepto, utilice el aparato en el exterior. Consérvelo en un recinto seco.
- El aparato no ha sido diseñado para instalarse en una pared o en un armario empotrado.
- No coloque el aparato en un ambiente caluroso, mojado o húmedo.
- La toma de corriente debe ser fácilmente accesible de modo que, en caso necesario, el enchufe se pueda extraer rápidamente.
- El aparato emite mucho calor hacia arriba. No coloque nunca el aparato debajo de un armario, de cortinas o junto a materiales inflamables.
- Nunca coloque el aparato cerca de papel, tela o materiales similares. El pan puede arder.

CONEXIÓN ELÉCTRICA

Para que el aparato funcione con seguridad y correctamente debe observar las siguientes indicaciones al establecer la conexión eléctrica:

- Antes de conectarlo, compare los datos de conexión (tensión y frecuencia) que figuran en la placa de características con los de su red eléctrica. Estos datos deberán coincidir para que no se produzcan daños en el aparato. Si tiene alguna duda consulte a un electricista.
- La toma de alimentación debe estar provista de un fusible protector de 10A.
- Asegúrese de que el cable de alimentación no esté dañado y que no se tiende sobre superficies calientes o bordes afilados.
- El cable de conexión no debe quedar tensado.
- La seguridad eléctrica del aparato solo se asegurará si se conecta a un sistema de toma de tierra debidamente instalado. Queda prohibido poner en funcionamiento el aparato sino está conectado a un sistema de toma de tierra. En caso de duda, pida a un electricista que compruebe la instalación eléctrica de la casa. El fabricante no asumirá ninguna responsabilidad por daños causados por la ausencia de una toma de tierra o por una toma de tierra ininterrumpida.

ANTES DE UTILIZAR POR PRIMERA VEZ

Cuando utilice el aparato por primera vez, hágalo funcionar de 1 a 2 veces en la posición más alta sin alimentos, ya que puede producirse un ligero olor debido a posibles restos de polvo en las varillas de calentamiento.

TOSTAR

Conecte el aparato a la toma de corriente:

- Inserte el alimento en la ranura
- Seleccione el grado deseado de tueste. Nivel 1 (claro) - Nivel 6 (muy oscuro).
- Presione el botón de elevación hacia abajo hasta que engarce.

DISPOSITIVO DE ELEVACIÓN

El dispositivo de elevación le facilita la retirada del producto tostado. Empuje el botón de elevación hacia arriba y saque el producto tostado.

CENTRADO DE LA TOSTADA

No importa si quiere tostar rebanadas de pan grandes, pequeñas, gruesas o finas. El sistema de centrado de las rebanadas de pan coloca siempre las tostadas en la posición correcta y garantiza un resultado de dorado uniforme en ambos lados.

ACCESORIO PARA PANECILLOS

El accesorio para panecillos también sirve para mantener caliente el pan recién tostado. Solo tiene que poner el alimento sobre el accesorio para panecillos.

FUNCIÓN DESCONGELACIÓN

Esa función se emplea para descongelar pan congelado.

- Seleccione el grado deseado de tueste.
- Ponga el alimento en la ranura.

DE

EN

FR

NL

IT

ES

DK

SE

NO

PL

HU

UKR

- Presione el botón de elevación hacia abajo hasta que engarce.
- A continuación pulse *.

FUNCIÓN PARADA

- Pulse el botón de parada.
- Se interrumpe el tostado.

ELABORACIÓN DE PANECILLOS

Para preparar los panecillos, proceda de la siguiente manera:

- Coloque el accesorio para panecillos sobre el aparato.
- Coloque los panecillos en el accesorio para panecillos.
- Mueva el regulador del grado de tueste en el símbolo de panecillos.
- Presione el botón de elevación hacia abajo hasta que engarce.
- Cuando el botón de elevación está de nuevo arriba dele la vuelta al panecillo y repita el procedimiento.



Der Accesorio para panecillos se calienta mientras tuesta. Coja el accesorio únicamente por el asa.

LIMPIEZA

- Limpie la superficie externa del aparato con un paño suave y húmedo. En caso de suciedad incrustada, se puede utilizar un producto de limpieza suave.
- Las migas que caen se recogen en la bandeja para migas.
- Para extraer la bandeja pulse el botón «Push».
- Saque la bandeja y vacíe las migas.
- Vuelva a insertar la bandeja para migas.

2 AÑOS DE GARANTÍA

Otorgamos para este producto, 24 meses de garantía del fabricante a contar desde la fecha de venta por fallos ocasionados por defectos de fabricación o de material. Esta disposición no afectará a sus derechos legales de reclamación de garantía con arreglo al artículo 437 y ss. del Código Civil alemán (BGB). La garantía no incluye daños causados por una manipulación o uso indebidos, así como por defectos que tengan efectos mínimos sobre el funcionamiento o el valor del aparato. Además, quedan excluidos de la garantía los daños producidos durante el transporte, en la medida de que no seamos responsables de los mismos. Se excluye el derecho de garantía en aquellos daños cuyo origen esté en una reparación no efectuada por nosotros o por nuestros representantes. En caso de reclamaciones legítimas, llevaremos a cabo la reparación del producto o la sustitución por un producto sin deficiencias.

Produktbeskrivelse	64
Forord.....	65
Information til denne betjeningsvejledning	65
Advarsel.....	65
Generelle sikkerhedsanvisninger	66
Fare ved elektrisk strøm	68
Tilsluttet anvendelse	68
Ansvarsbegrænsning	69
Kundeservice	69
Udpakning.....	69
 Bortskaffelse af emballering.....	69
 Bortskaffelse af maskinen	69
Krav til opstillingsstedet	70
Elektrisk tilslutning.....	70
Før den første ibrugtagning	70
Ristning.....	70
Løfteanordning	71
Centrering af brødskiver	71
Tilbehør til brød.....	71
Defrost-funktion	71
Stop-funktion.....	71
Hold brød varmt.....	71
Rengøring.....	71
2 års garanti	72

PRODUKTBESKRIVELSE

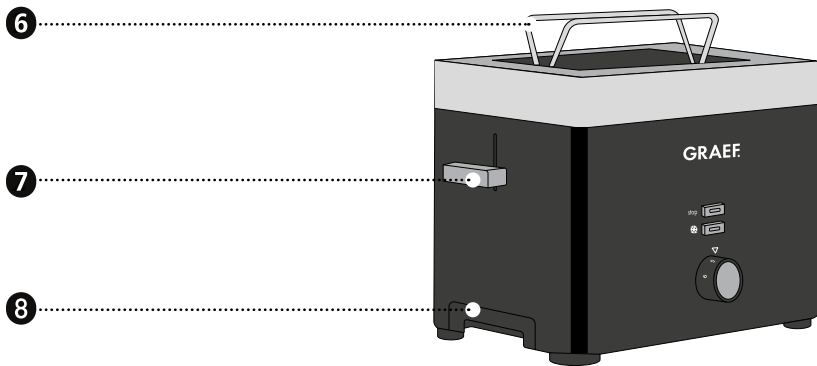
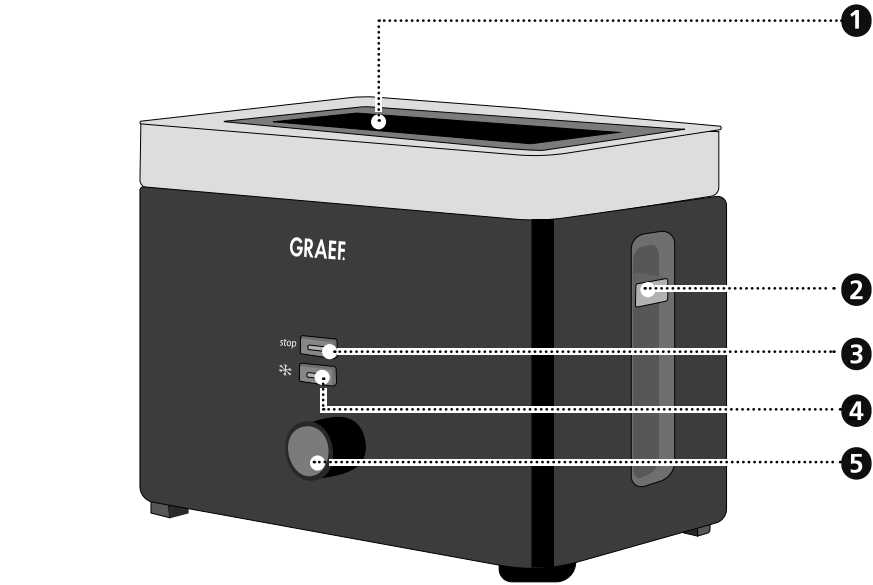

- 1 Brødsliste
- 2 Løfteanordning
- 3 Stop knap
- 4 Defrost knap
- 5 Bruningsjustering

- 6 Integreret tilbehør til brød
- 7 Håndtag til tilbehør til brød
- 8 Krummebakke

FORORD

Kære kunde,

Ved købet af denne brødrister, har du gjort et godt valg. Du har købt et anerkendt kvalitetsprodukt.

Vi takker for dit køb, og ønsker dig masser af glæde med din nye Graef brødrister.

INFORMATION TIL DENNE BETJENINGSVEJLEDNING

Denne betjeningsvejledning er en del af brødristeren (efterfølgende kaldet maskine), og angiver vigtige henvisninger for idrifttagning, sikkerhed, korrekt anvendelse og pleje af maskinen. Denne betjeningsvejledning skal være tilgængelig ved maskinen. Den skal læses og overholdes af enhver person, som er involveret i følgende:

- Idriftsættelse,
- Betjening,
- Fejlfinding og/eller
- Rengøring

Opbevar omhyggeligt denne betjeningsvejledning, og giv den videre til den efterfølgende ejer.

Denne betjeningsvejledning kan dog ikke tage alle tænkelige situationer i betragtning. For yderligere oplysninger eller problemer der ikke er gennemgået tilstrækkeligt i denne vejledning, bedes du kontakte Graef kundeservice, eller din forhandler.

ADVARSEL

I denne betjeningsvejledning anvendes de følgende advarsler og signalord:

ADVARSEL

Dette indikerer en mulig farlig situation. En manglende overholdelse af henvisningen kan medføre alvorlige kvæstelser, og endda dødsfald.

FORSIGTIG

Dette indikerer en mulig farlig situation. En manglende overholdelse af anvisningerne kan medføre materielle skader.

VIGTIGT!

Dette angiver anvendelsestips og anden vigtig information!

DE

EN

FR

NL

IT

ES

DK

SE

NO

PL

HU

UKR

GENERELLE SIKKERHEDSANVISNINGER

Denne maskine overholder alle foreskrevne sikkerhedsbestemmelser. Ikke korrekt brug kan dog føre til skader på personer eller materielle skader. Vær opmærksom på følgende sikkerhedsanvisninger for en sikker brug af maskinen:

- Kontrollér maskinen for udvendige, synlige skader på kabinettet, tilslutningsledningen og -stikket, før den anvendes. En beskadiget maskine må ikke tages i brug.
- Reparationer må kun udføres af fagfolk eller af Graef-kundeservice. Ikke korrekte reparationer kan forårsage betydelige farer for brugeren. Desuden bortfalder garantikravet.
- Defekte komponenter må kun udskiftes med originale reservedele. Kun for disse dele er det garanteret, at de opfylder sikkerhedskravene.
- Denne maskine kan benyttes af børn i alderen fra 8 år og op, samt af personer med nedsatte fysiske, sensoriske eller mentale færdigheder, eller med manglende erfaring og/eller kendskab, så længe de er under opsyn, eller er blevet instrueret i korrekt brug af maskinen, samt at de har forstået de eventuelle farer som måtte opstå ved brug af maskinen. Rengøring og vedligeholdelse af maskinen må ikke foretages af børn, med mindre de er 8 år eller ældre, og er under opsyn.
- Maskinen og dens tilslutninger skal holdes væk fra børn under 8 år.
- Børn skal være under opsyn for at sikre, at de ikke leger med maskinen.
- Maskinen er ikke beregnet til anvendelse med en ekstern timer eller en separat fjernstyring.
- Træk altid forsyningsledningen ud af stikkontakten i tilslutningsstikket, ikke i tilslutningsledningen.
- Maskinen må ikke anvendes, hvis elledningen eller stikket er beskadiget. Undgå, at der kommer væske på stikket.
- Hvis tilslutningsledningen er beskadiget, må den kun erstattes af producenten, dennes kundeservice eller en tilsvarende kvalificeret person, for at forhindre farer.
- Maskinens kabinet må under ingen omstændigheder åbnes. Hvis

spændingsførende tilslutninger berøres, eller hvis den elektriske eller mekaniske opbygning ændres, er der risiko for elektrisk stød.

- Berør aldrig dele, der står under spænding. De kan forårsage elektrisk stød eller endda være livsfarlige.
- Før maskinen tilsluttes, skal du sammenligne tilslutningsdataene (spænding og frekvens) på typeskiltet med dit elnets. Disse data skal stemme overens, før at undgå beskadigelser på maskinen.
- Sørg for, at strømkablet er placeret forsvarligt og sikkert. Hvis den hænger i ledningen, kan maskinen falde ned fra arbejdspladsen.
- Der må ikke leges med emballagematerialer. Der er risiko for kvælning.
- Maskinen må ikke benyttes i nærheden af en varmekilde.
- Maskinen må ikke benyttes udendørs, og skal opbevares på et tørt sted.
- Stikket skal tages ud af stikkontakten efter hver brug og inden rengøring.
- Strømsstikket skal afbrydes før rengøring.
- Lad maskinen køle af før enhver rengøring.
- Der må ikke anvendes aggressive eller skurende rengøringsmidler og heller ikke opløsningsmidler.
- Urenheder, der sidder fast, må ikke kradses af med hårde genstande.
- Vær opmærksom på at der ikke kommer væske ind i maskinens indvendige dele.
- Brødslisten må ikke dækkes til, da der er risiko for brandfare.
- Brød kan brænde. Anvend ikke brødristeren i nærheden af, eller under letantændelige materialer som f.eks. gardiner.
- Vær opmærksom på, at løfteknappen altid kan bevæge sig frit, ellers kan brødristeren ikke slukke automatisk, da løfteknappen styres elektromagnetisk.
- Du må aldrig komme fingrene ned i brødslisten.
- Der må ikke indsættes genstande i metal, plast eller lignende materialer i brødslisten.
- Anvend aldrig maskinen uden krummebakken.
- Anvend kun maskinen i oprejst position, maskinen må aldrig anvendes

når den ligger på siden eller omvendt.

- Hvis det ristede brød sidder fast, skal du trække stikket ud af stikkontakten, lade maskinen køle ned, og forsigtigt fjerne det fastklemte brød. Vær opmærksom på, at du ikke berører varmeelementet.
- Tøm jævnligt krummebakken.

FARE VED ELEKTRISK STRØM

⚠ ADVARSEL

Ved kontakt med strømførende ledninger eller andre komponenter kan der opstå risiko for livsfare!

Overhold de følgende sikkerhedsanvisninger for at undgå elektriske risici:

- Maskinen må ikke anvendes, hvis elledningen eller stikket er beskadiget.
- I dette tilfælde skal der monteres en ny tilslutningsledning før maskinen må anvendes igen, dette skal udføres af Graef kundeservice eller en autoriseret fagmand.
- Maskinens kabinet må under ingen omstændigheder åbnes. Hvis spændingsførende tilslutninger berøres, eller hvis den elektriske eller mekaniske opbygning ændres, er der risiko for elektrisk stød.
- Berør aldrig dele, der står under spænding. De kan forårsage elektrisk stød eller endda være livsfarlige.

TILSIGTET ANVENDELSE

Denne maskine er ikke beregnet til kommercielt brug.

Denne maskine er beregnet til anvendelse i privatboligen, samt i andre områder, såsom:

- I køkkener ved butikker og kontorer
- I landbrugsejendomme
- Af gæster på hoteller, moteller og andre indkvarteringssteder
- Ved Bed & Breakfast steder

VIGTIGT!

Må kun anvendes i husholdningen!

Enhver anden eller yderligere anvendelse, vil ses som værende ukorrekt anvendelse.

FORSIGTIG

Hvis maskinen ikke anvendes til dens tilsigtede anvendelse, kan det medføre faresituationer.

- Maskinen må udelukkende anvendes til dens tilsigtede brug.
- Følg venligst de procedurer som er beskrevet i denne betjeningsvejledning.

Enhver form for krav som måtte opstå grundet en forkert anvendelse er udelukket.

Risikoen påfalder alene ejeren.

ANSVARSBEGRÆNSNING

Alt teknisk information, data og anvisninger i forbindelse med installation, drift og vedligeholdelse som er beskrevet i denne betjeningsvejledning, er korrekte i henhold til datoen for udgivelsen, og er baseret på vores viden og erfaring.

Ingen krav kan udledes ud fra oplysninger, illustrationer og beskrivelser i denne vejledning.

Producenten påtager sig intet ansvar for skader som skyldes:

- En manglende overholdelse af vejledningen
- En ukorrekt anvendelse
- Ukorrekte reparationer
- Tekniske ændringer
- Anvendelse af uoriginale reservedele

Oversættelser af denne vejledning sker i god tro. Vi påtager os intet ansvar for oversættelsesfejl. Den oprindelige tyske tekst er den gældende tekst.

KUNDESERVICE

Hvis det skulle ske at din Graef maskine har en skade, bedes du kontakte din forhandler eller Graef kundeservice på 02932-9703677, eller du kan sende en e-mail på service@graef.de.

VIGTIGT!

Gem den originale emballer under garantiperioden, i tilfælde af at maskinen skal returneres, så den kan pakkes og transporteres korrekt.

UDPAKNING

Gå frem på følgende måde for at pakke maskinen ud:

- Tag maskinen ud af kassen.
- Fjern alle emballagedele.
- Fjern eventuelle mærkater på maskinen. Typeskiltet må ikke fjernes!

BORTSKAFFELSE AF EMBALLERING

Emballagen beskytter maskinen mod transportskader. Emballeringsmaterialerne er miljøvenlige og er udvalgt efter at kunne bortskaffes på en sikker måde samt kunne genbruges.

Genbrug af emballeringen betyder at der spares på råstoffer i materialecyklussen, og det reducerer mængden af affald. Aflever enhver form for overflødig emballeringsmateriale på indsamlingssteder for genanvendeligt affald, de såkaldte 'grønne steder'.



BORTSKAFFELSE AF MASKINEN

Dette produkt må ikke bortskaffes via det almindelige husholdningsaffald. Symbolet på produktet og i brugsanvisningen henviser til dette. Materialerne kan genbruges i henhold til mærkningen af dem. Med genbrugen af materialerne eller andre former for genbrug af brugte maskiner yder du et vigtigt bidrag til beskyttelsen af vores miljø. Spørg kommuneadministrationen efter det pågældende bortskaffelsessted.

DE

EN

FR

NL

IT

ES

DK

SE

NO

PL

HU

UKR

KRAV TIL OPSTILLINGSSTEDET

For at opnå en sikker og fejlfri anvendelse af maskinen skal opstillingsstedet opfylde følgende forudsætninger:

- Maskinen skal stå på et fast, plant, vandret og skridsikkert underlag med tilstrækkelig bæreevne.
- Vær opmærksom på at maskinen ikke kan vælte.
- Find en passende placering, så børn ikke kan nå ledningen til maskinen.
- Placer ikke maskinen på varme overflader, som for eksempel kogeplader, eller i nærheden af disse.
- Maskinen må aldrig anvendes udendørs, og skal anvendes på et tørt sted.
- Maskinen er ikke designet til at blive indbygget i en væg, eller et indbygningskab.
- Maskinen må ikke stilles i et varmt, vådt eller fugtigt område.
- Stikdåsen skal være let tilgængelig, så stikket nemt og hurtigt kan fjernes, hvis det er nødvendigt.
- Maskinen udsender en kraftig varmestråling opad. Placer aldrig maskinen under et skab, under gardiner eller andre brandbare materialer.
- Placer aldrig maskinen i nærheden af papir, tekstil eller lignende materialer. Brødet kan brænde.

ELEKTRISK TILSLUTNING

For en sikker og problemfri anvendelse af maskinen, skal de følgende anvisninger overholdes ved elektriske tilslutninger:

- Før tilslutning af maskinen, skal du sammenligne tilslutningsdata (spænding og frekvens) på typeskiltet, med dem fra dit strømnet. Disse data skal stemme overens, før at undgå beskadigelser på maskinen. Hvis du er i tvivl, skal du spørge en elektriker.
- Stikdåsen skal minimum sikres over en 10 A sikkerhedskontakt.
- Kontroller at strømkablet ikke er beskadiget, og ikke er placeret over varme flader og skarpe kanter.
- Tilslutningskablet må ikke være stramt.
- Den elektriske sikkerhed af maskinen kan kun garanteres, hvis der er tilsluttet et korrekt installeret beskyttelsesledersystem. Drift med en stikdåse uden jordtilslutning er forbudt. Hvis du er i tvivl, skal du få en kvalificeret elektriker til til kontrollere husinstallationen. Producenten påtager sig intet ansvar for skader som måtte opstå i forbindelse med manglende eller en afbrudt jordforbindelse.

FØR DEN FØRSTE IBRUGTAGNING

Før maskinen tages i brug den første gang, skal den anvendes en til to gange uden brød på højeste trin, da der kan opstå en let røgd udvikling pga. eventuelle støvrester på varmeelementerne.

RISTNING

Tilslut maskinen til strømnettet:

- Placér brødet i slisken
- Vælg den ønskede bruningsgrad. Trin 1 (lys) - trin 6 (meget mørk).
- Tryk løfteknappen ned indtil den fastlåser.

LØFTEANORDNING

Løfteanordningen giver mulighed for at tage brødet ud. Skub løfteknappen opad og fjern det ristede brød.

CENTRERING AF BRØDSKIVER

Det betyder ikke noget om det er store, små, tykke eller tynde brødskiver du ønsker at riste. Funktionen centrering af brødskiver vil altid placere brødet i den korrekte position, så der sikres en ensartet brunng på begge sider.

TILBEHØR TIL BRØD

Tilbehøret fungerer som en holdevarmfunktion af dit friskristede brød. Du skal blot placere dit ristede brød på tilbehøret.

DEFROST-FUNKTION

Denne funktion bruges til optøning af frosne brød.

- Vælg den ønskede bruningsgrad.
- Placér det frosne brød i brødslisken.
- Tryk løfteknappen ned indtil den fastlåser.
- Til sidst trykkes der på * knappen.

STOP-FUNKTION

- Tryk på stop knappen.
- Ristningen bliver afbrudt.

HOLD BRØD VARMT

For at bage brødet skal du gøre følgende:

- Placer tilbehøret på maskinen.
- Placér brødet på tilbehøret.
- Indstil bruningsjusteringen til brødsymbolet.
- Tryk løfteknappen ned indtil den fastlåser.
- Når løfteknappen er oppe igen, vendes brødes, og processen gentages.

Tilbehøret til brødet bliver varmt under ristning. Hold kun fast i håndtaget.

RENGØRING

- Rengør maskinens udvendige flader med en blød, lidt fugtig klud. I tilfælde af kraftige urenheder kan der anvendes et mildt rengøringsmiddel.
- Nedfaldende krummes opsamles i krummebakken.

DE

EN

FR

NL

IT

ES

DK

SE

NO

PL

HU

UKR

- For at skubbe krummebakken ud, skal du trykke på "push" knappen.
- Tag krummebakken ud og tøm den for krummer.
- Placer krummebakken igen.

2 ÅRS GARANTI

Ved dette produkt er der 24 måneders garanti fra købsdatoen, som gælder for fejl og mangler i forbindelse med fabrikation eller materialer. Dine juridiske garantikrav i henhold til § 437 forbliver uberørt. Ikke omfattet af garantien er skader, der er opstået på grund af ikke korrekt behandling eller anvendelse, samt mangler, der kun påvirker maskinens funktion eller værdi ubetydeligt. Desuden er transportskader, for så vidt de ikke er vores ansvarsområde, udelukket fra garantikravet. For skader, som opstår på grund af en reparation, der ikke er udført af os eller af en af vores repræsentationer, er garantikrav udelukket. I tilfælde af berettigede reklamationer vil vi efter vores valg reparere den defekte maskine eller udskifte den med et mangelfrit produkt.

Produktbeskrivning.....	74
Förord.....	75
Information om den här bruksanvisningen	75
Varningar.....	75
Allmänna säkerhetsanvisningar	76
Fara på grund av elektrisk ström.....	78
Avsedd användning.....	78
Ansvarsbegränsning	78
Kundtjänst.....	79
Packa upp.....	79
 Avfallshantering av förpackningen.....	79
 Avfallshantering av apparaten	79
Krav på uppställningsplatsen.....	79
Elektrisk anslutning.....	80
Innan första användningen.....	80
Rosta	80
Lyftanordning.....	80
Brödcentrering	81
Uppsättning för bullar.....	81
Uptiningsfunktion.....	81
Stoppfunktion	81
Värma upp bullar.....	81
Rengöring.....	81
2 års garanti	81

PRODUKTBESKRIVNING

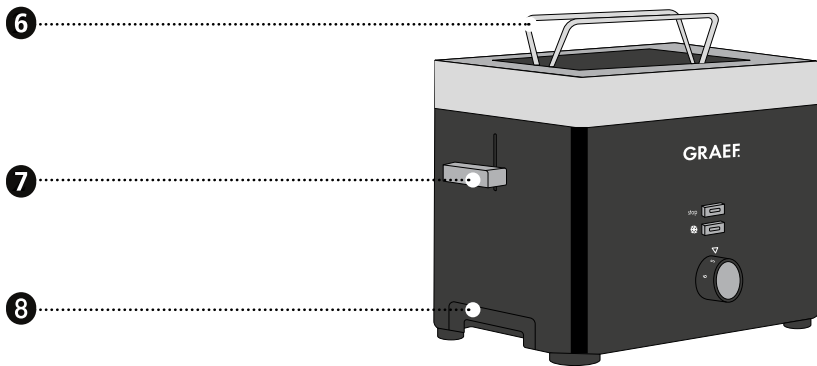
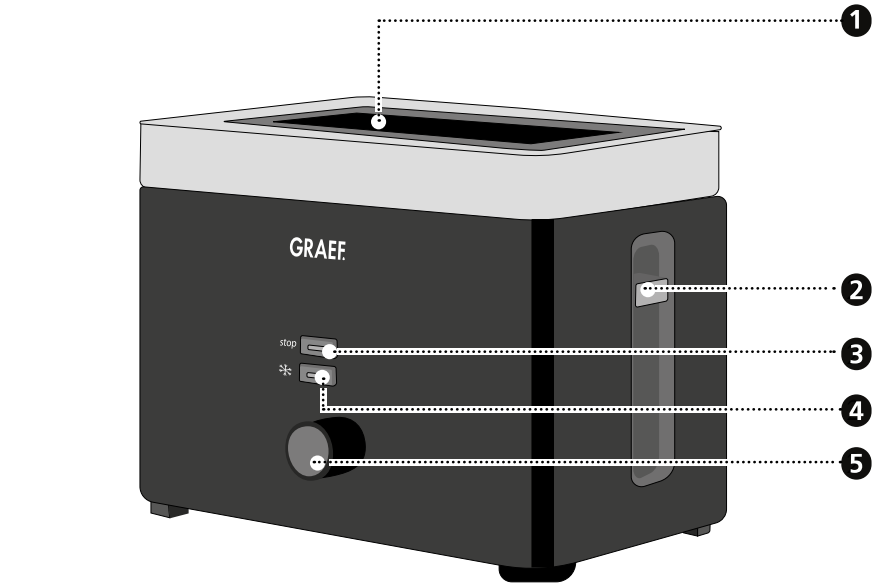

- 1 Brödslitsar
- 2 Lyftanordning
- 3 Stopp-knapp
- 4 Uppättnings-knapp
- 5 Kontroll av brynningsnivå

- 6 Integrerad uppsättning för bullar
- 7 Handtag för uppsättning för bullar
- 8 Smulbricka

FÖRORD

Kära kund,

du har gjort ett bra val genom att köpa den här brödrosten. Du har köpt en erkänd kvalitetsprodukt.

Vi tackar dig för ditt köp och vi hoppas att du får glädje av din nya Graef-brödrost.

INFORMATION OM DEN HÄR BRUKSANVISNINGEN

Denna bruksanvisning är en del av brödrosten (nedan kallad apparaten) och ger dig viktig information om idrifttagning, säkerhet, avsedd användning och skötsel av apparaten.

Bruksanvisningen måste alltid finnas tillgänglig på apparaten. Den måste läsas och användas av alla som har att göra med:

- Idrifttagning,
- Användning,
- Felsökning och/eller
- Rengöring

av enheten.

Spara denna bruksanvisning och skicka den vidare med apparaten till nästa ägare.

Denna bruksanvisning kan inte ta hänsyn till alla tänkbara aspekter. För ytterligare information eller problem som inte behandlas i denna handbok eller inte behandlas i tillräcklig detalj, vänligen kontakta Graefs kundtjänst eller din fackhandlare.

VARNINGAR

I den här bruksanvisningen används följande varningsupplysningar och signalord:

VARNING

Detta informerar om en potentiellt farlig situation. Om anvisningen inte beaktas så kan det leda till svåra personskador eller dödsfall.

OBSERVERA

Detta informerar om en potentiellt farlig situation. Skador på egendom kan uppstå om informationen inte följs.

VIKTIGT!

Detta hänvisar till användningstips och andra speciellt viktiga informationer.

DE

EN

FR

NL

IT

ES

DK

SE

NO

PL

HU

UKR

ALLMÄNNA SÄKERHETSANVISNINGAR

Denna apparat uppfyller kraven i gällande säkerhetsbestämmelser. En felaktig användning kan dock leda till person- och saksador.

Beakta följande säkerhetsanvisningar för en säker användning av apparaten:

- Kontrollera före användning att det inte finns synliga skador på apparatens hölje, sladd eller kontakt. En skadad apparat får inte tas i drift.
- Reparationer får bara utföras av en fackman eller av Graef's kundtjänst. Felaktigt utförda reparationer kan leda till fara för användaren. Dessutom upphör garantin att gälla.
- Defekta komponenter kan bara bytas ut mot original-reservdelar. Endast dessa delar garanterar att säkerhetskraven uppfylls.
- Denna apparat får även användas av barn från 8 år, samt av personer med begränsad fysisk, sensorisk eller mental förmåga eller som saknar erfarenhet och/eller kunskaper om de står under uppsikt eller har undervisats om apparatens användning och har förstått riskerna som följer med den. Rengöring och underhåll får inte utföras av barn, om de inte är 8 år eller äldre och övervakas.
- Apparaten och dess anslutningsledning skall hållas borta från barn under 8 år.
- Barn bör hållas under uppsikt för att säkerställa att de inte leker med apparaten.
- Apparaten är inte avsedd att användas med ett externt kopplingsur eller en separat fjärrstyrning.
- Håll alltid i kontakten när du drar ut den från vägguttaget, inte i sladden.
- Använd inte apparaten om strömsladden eller kontakten är skadad. Förhindra att vätska kommer på stickkontakten.
- Om anslutningsledningen är skadad får den bara bytas ut av tillverkaren, dennes kundtjänst eller en liknande kvalificerad person.
- Öppna aldrig apparatens hölje. Om strömförande anslutningar berörs och om den elektriska och mekaniska uppbyggnaden förändras finns

risk för elektriska stötar.

- Rör aldrig på delar som står under spänning. Dessa kan förorsaka elektriska stötar eller leda till dödsfall.
- Innan anslutning av apparaten skall anslutningsdata (spänning och frekvens) på typskylten jämföras med de data som gäller för elnätet. Dessa data måste stämma överens så att inga skador uppstår på apparaten.
- Se till att strömkabeln är korrekt placerad. Om apparaten fastnar i kabeln kan den falla ner från arbetsytan.
- Förpackningsmaterialet får inte användas som leksak. Risk för kvävning.
- Använd aldrig apparaten i närheten av en värmekälla.
- Använd aldrig apparaten utomhus och förvara den på en torr plats.
- Stickkontakten måste tas ur uttaget efter varje användning och före rengöring.
- Dra ur nätkontakten före rengöring.
- Låt apparaten svalna innan rengöring.
- Använd inga aggressiva eller slipande rengöringsmedel och inga lösningsmedel.
- Skrapa inte av hårt sittande smuts med hårda föremål.
- Se till att ingen vätska kommer in i enheten.
- Täck inte över brödslitsarna, då det finns risk för brand.
- Bröd kan brinna. Använd därför inte brödrosten i närheten av eller under lättantändliga material, t.ex. gardiner.
- Se till att lyftknappen alltid är fri att röra sig, annars kan brödrosten inte stängas av automatiskt eftersom lyftknappen hålls i position elektromagnetiskt.
- Räck aldrig in i brödslitsarna med fingrarna.
- För inte in några föremål av metall, plast eller liknande material i brödslitsarna.
- Använd aldrig apparaten utan smulbrickan.
- Använd enheten endast när den är upprätt, använd aldrig enheten när den ligger på sidan eller är upp och ner.

DE

EN

FR

NL

IT

ES

DK

SE

NO

PL

HU

UKR

- Om maten fastnar, koppla ur apparaten, låt den svalna och ta försiktigt bort maten. Var försiktig så att du inte rör vid värmeelementen.
- Töm smulbrickan regelbundet.

FARA PÅ GRUND AV ELEKTRISK STRÖM

! VARNING

Vid kontakt vid ledningar under spänning eller komponenter består livsfara!

Beakta följande säkerhetsanvisningar för att undvika en fara på grund av elektrisk ström:

- Använd inte apparaten om strömsladden eller kontakten är skadad.
- Låt i detta fall Graef's kundtjänst eller en auktoriserad yrkesperson installera en ny anslutningsledning innan apparaten används vidare.
- Öppna aldrig apparatens hölje. Om strömförande anslutningar berörs och om den elektriska och mekaniska uppbyggnaden förändras finns risk för elektriska stötar.
- Rör aldrig på delar som står under spänning. Dessa kan förorsaka elektriska stötar eller leda till dödsfall.

AVSEDD ANVÄNDNING

Denna apparat är inte avsedd för kommersiell användning.

Denna apparat är avsedd för hushållsbruk och liknande, exempelvis:

- I fikarum för anställda i butiker eller kontor;
- På lantställen;
- Av gäster i hotell, motell och andra bostadsinrättningar;
- På frukostpensionat.

VIKTIGT!

Använd endast i hushållsliknande områden!

All annan eller ytterligare användning anses vara ej avsedd.

OBSERVERA

Om apparaten inte används på ändamålsenligt sätt kan det utgå faror från den.

- Använd endast apparaten enligt bestämmelserna.
- Följ de förfaranden som beskrivs i den här bruksanvisningen.

Anspråk av alla slag på grund av skador från felaktig användning är uteslutna.

Operatören bär ensam ansvaret.

ANSVARSBEGRENSNING

All teknisk information, data och upplysningar för installation, drift och underhåll i den här bruksanvisningen motsvarar den modernaste tekniken för tryckreglering och sker med hänsyn till vår erfarenhet och kunskap efter bästa förmåga.

Inga anspråk kan härledas till uppgifterna, bilderna och beskrivningarna i den här bruksanvisningen.

Tillverkaren övertar inget ansvar för skador på grund av:

- Nonchalering av anvisningen
- Ej avsedd användning
- Felaktiga reparationer
- Tekniska förändringar
- Användning av otillåtna reservdelar

Översättningar görs enligt bästa vetande. Vi tar inget ansvar för översättningsfel. Endast den tyska texten är bindande.

KUNDTJÄNST

Om din Graef-enhet är skadad, kontakta din specialisthandlare eller Graef-kundtjänst på 02932- 9703677 eller skicka ett e-postmeddelande till service@graef.de.

VIKTIGT!

Förvara originalförpackningen under enhetens garantiperiod så att du kan packa och transportera enheten ordentligt i händelse av garantifall.

PACKA UPP

Packa upp apparaten på följande sätt:

- Ta upp apparaten ur kartongen.
- Ta bort alla förpackningsdelar.
- Ta bort eventuella etiketter på apparaten. Ta inte bort typskylten!

AVFALLSHANtering AV FÖRPACKNINGEN

Förpackningen skyddar apparaten mot transportskador. Förpackningsmaterialen är valda utifrån miljöförenlighet och avfallstekniska hänsyn och är därför återvinningsbara.

Återcirkulationen av förpackningar i materialkretsloppet sparar råmaterial och minskar avfallsvolymen. Kassera förpackningsmaterial som du inte längre behöver på samlingsställen för återvinningssystemet »Grüner Punkt«.

AVFALLSHANtering AV APPARATEN

Denna produkt får inte slängas som hushållsavfall när den har tjänat ut. Symbolen på produkten och i bruksanvisningen hänvisar till detta. Materialet kan återvinnas enligt sin märkning. Genom återanvändning, materialåtervinning eller andra former av återvinning av gamla apparater ger du ett viktigt bidrag till att skydda vår miljö. Fråga efter lämplig återvinningsplats hos din kommunalförvaltning.

KRAV PÅ UPPSTÄLLNINGSPLATSEN

För en säker och felfri drift av apparaten skall uppställningsplatsen uppfylla följande krav:

DE

EN

FR

NL

IT

ES

DK

SE

NO

PL

HU

UKR

- Apparaten skall stå på en fast, plan, vågrät och halkfri yta med en tillräcklig bärkraft.
- Se till så att apparaten inte kan falla omkull.
- Välj installationsplats så att barn inte kan röra enhetens inmatningslinje.
- Ställ inte apparaten på heta ytor, som t.ex. spisplattor eller i närheten av sådana.
- Använd aldrig apparaten utomhus och förvara denna på en torr plats.
- Apparaten är inte avsedd för installation i ett väggskåp eller ett inbyggt skåp.
- Ställ inte apparaten i en varm, blöt eller fuktig omgivning.
- Uttaget skall vara lättåtkomligt så att stickkontakten vid behov kan dras ut snabbt.
- Apparaten har en stark värmestrålning uppåt. Placera aldrig apparaten under ett skåp, under gardiner eller bredvid brännbart material.
- Placera aldrig apparaten i närheten av papper, tyg eller liknande material. Brödet kan brinna.

ELEKTRISK ANSLUTNING

För en säker och felfri drift av apparaten måste du beakta följande upplysningar vid den elektriska anslutningen:

- Innan anslutning av apparaten skall anslutningsdata (spänning och frekvens) på typskylten jämföras med de data som gäller för elnätet. Dessa data måste stämma överens så att inga skador uppstår på apparaten. Om du är osäker, fråga en kvalificerad elektriker.
- Uttaget måste vara säkrat med minst en 10A-säkring.
- Försäkra dig om att strömkabeln är hel och inte läggs över varma ytor eller skarpa kanter.
- Anslutningskabeln får inte vara spänd.
- Apparaten säkerhet är bara garanterad när den är ansluten till ett korrekt installerat skyddsledarsystem. Drift till ett vägguttag utan skyddsledare är förbjudet. Om du är osäker, kontrollera husinstallationen med hjälp av en kvalificerad elektriker. Tillverkaren ansvarar inte för skador som har uppstått genom en felaktig eller avbruten skyddsledare.

INNAN FÖRSTA ANVÄNDNINGEN

När du använder apparaten för första gången ska du använda den 1-2 gånger på högsta inställningen utan att rosta något, eftersom det kan uppstå en lätt lukt på grund av eventuella dammrester på värmestavarna.

ROSTA

Anslut apparaten till elnätet:

- Placera maten som ska stekas i slitsarna.
- Välj önskad brynningsgrad. Nivå 1 (ljus) - Nivå 6 (mycket mörk) .
- Tryck ner lyftknappen tills den låses på plats.

LYFTANORDNING

Lyftanordningen gör det lättare för dig att ta ut den rostade maten. Tryck lyftknappen uppåt och ta ut den rostade maten.

BRÖDCENTRERING

Det spelar ingen roll om du vill rosta stora, små, tjocka eller tunna brödskivor. Centreringssystemet för brödskivan placerar alltid ditt rostat bröd i rätt läge och säkerställer en jämn bryning på båda sidor.

UPPSÄTTNING FÖR BULLAR

Uppsättning för bullarna fungerar också som uppvärmningsfunktion för ditt nyrostade bröd. Placera bara den rostade maten på brödfästet.

UPTININGSFUNKTION

Den här funktionen används för att tina upp det frysta brödet.

- Välj önskad bryningsgrad.
- Placera den frysta rostade maten i brödslitsarna.
- Tryck ner lyftknappen tills den låses på plats.
- Tryck därefter på * knappen.

STOPPFUNKTION

- Tryck på stoppknappen.
- Rostningen avbryts.

VÄRMA UPP BULLAR

För att värma upp bullar, gå tillväga på följande sätt:

- Placera uppsättningen på apparaten.
- Placera bröden på bröd-uppsättningen.
- Ställ in reglaget för bryningsnivå på brödsymbolen.
- Tryck ner lyftknappen tills den låses på plats.
- När lyftknappen är uppe igen vänder du på brödet en gång och upprepar processen. Brödupsättningen blir mycket varm under rostningen. Håll den bara i handtaget.

RENGÖRING

- Rengör ytorna på apparatens utsida med en mjuk, fuktig trasa. Vid kraftig smuts kan ett mildt rengöringsmedel användas.
- Smulorna samlas i smulbrickan.
- Tryck på "Push"-knappen för att ta bort smulbrickan.
- Ta bort smulbrickan och ta bort smulorna.
- Sätt tillbaka smulbrickan.

2 ÅRS GARANTI

För denna produkt lämnar vi 24 månaders garanti med början från inköpsdatumet för brister som kan leda tillbaka till tillverknings- och materialfel. Ditt juridiska garantianspråk enligt § 437 ff. BGB påverkas inte av denna bestämmelse. Skador, som har uppstått genom felaktig

DE

EN

FR

NL

IT

ES

DK

SE



NO

PL

HU

UKR

hantering eller användning samt brister, som bara lindrigt påverkar funktionen eller apparatens värde ingår inte i garantin. Vidare är transportskador, som vi inte är ansvariga för, uteslutna från garantianspråk. För skador som har uppstått genom reparation som ej utförts av oss eller våra representanter är alla garantianspråk uteslutna. Vid berättigad reklamation reparerar vi eller byter ut den trasiga produkten mot en felfri produkt efter eget godtycke.

Produktbeskrivelse	84
Forord.....	85
Informasjon om denne anvisningen.....	85
Advarsler	85
Generelle sikkerhetsinstrukser.....	86
Fare på grunn av elektrisk strøm	88
Tiltent bruk.....	88
Garantibegrensning	88
Kundeservice	89
Utpakking.....	89
 Bortskaffing av forpakninger	89
 Bortskaffing av apparatet.....	89
Krav til oppstillingsstedet.....	89
Elektrisk tilkobling.....	90
Før første gangs bruk	90
Risting	90
Etterløfteinnretning.....	90
Brødskivesentrering	91
Rundstykkeholder.....	91
Defrost-funksjon.....	91
Stoppfunksjon.....	91
Varme opp rundstykker.....	91
Rengjøring.....	91
2 års garanti	91

PRODUKTBESKRIVELSE

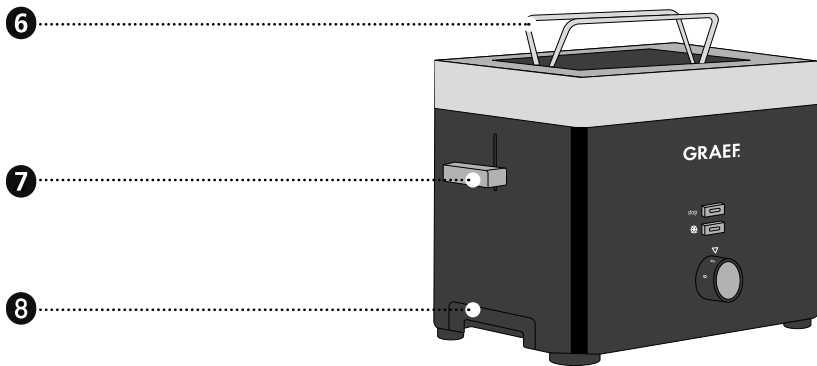
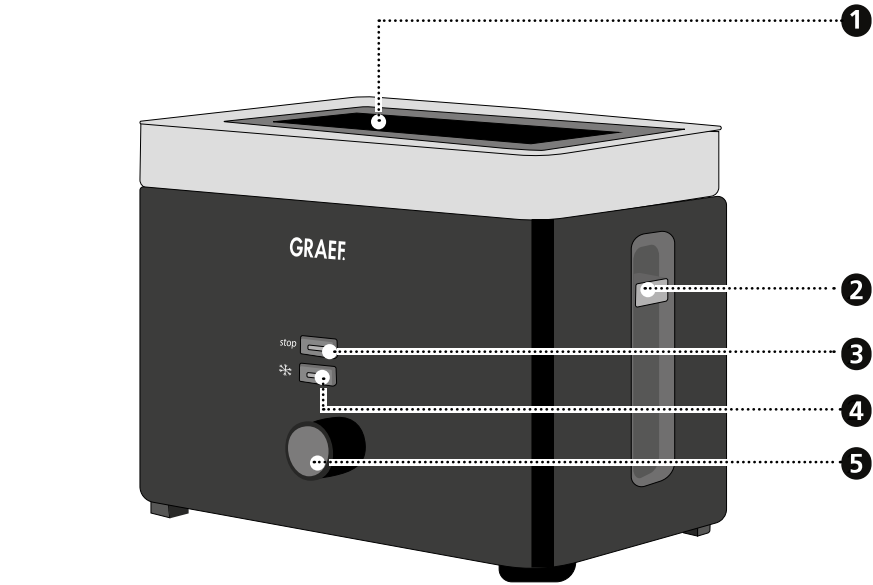

- 1 Brødslisse
- 2 Etterløfteinnretning
- 3 Stopptast
- 4 Defrost-tast
- 5 Ristegradregulator

- 6 Integrert rundstykkestativ
- 7 Spak for rundstykkestativ
- 8 Smuleskuff

FORORD

Kjære kunde,

Med kjøpet av denne brødristeren har du foretatt et bra valg. Du har kjøpt et anerkjent kvalitetsprodukt.

Takk for kjøpet, vi ønsker deg mye glede med den nye Græf brødristeren.

INFORMASJON OM DENNE ANVISNINGEN

Denne bruksanvisningen er en del av brødristeren (heretter kalt apparatet) og gir deg viktig informasjon om idriftsetting, sikkerhet, tiltenkt bruk og vedlikehold av apparatet.

Bruksanvisningen skal alltid være tilgjengelig ved apparatet. Den skal leses og anvendes av alle personer som har å gjøre med:

- Igangsetting,
- Betjening,
- Feilutbedring og/eller
- Rengjøring

Oppbevar bruksanvisningen og gi videre sammen med apparatet til neste eier.

Denne bruksanvisningen kan ikke ta hensyn til ethvert forestillbart aspekt. For ytterligere informasjon eller ved problemer som ikke behandles eller ikke behandles utførlig nok i denne anvisningen, henvend deg til Græfs kundeservice eller til din faghandel.

ADVARSLER

I den aktuelle bruksanvisningen blir følgende advarsler og signalord brukt:

ADVARSEL

Dette henviser til en mulig farlig situasjon. Dersom anvisningen ikke følges, kan det oppstå alvorlige personskader eller til og med medføre døden.

FORSIKTIG

Dette henviser til en mulig farlig situasjon. Hvis denne anvisningen ikke følges, kan det oppstå materielle skader.

VIKTIG!

Dette henviser til brukertips og annen spesielt viktig informasjon!

DE

EN

FR

NL

IT

ES

DK

SE

NO

PL

HU

UKR

GENERELLE SIKKERHETSINSTRUKSER

Dette apparatet oppfyller de foreskrevne sikkerhetsbestemmelsene. Usakkyndig bruk kan likevel føre til personskader og materielle skader.

Overhold følgende sikkerhetsanvisninger for en sikker omgang med apparatet:

- Kontroller apparatet for ytre synlige skader på hus, strømledning og -støpsel før bruk. Ta aldri et skadet apparat i bruk.
- Reparasjoner må bare utføres av en fagperson eller av Graef's kundeservice. Feilaktige reparasjoner kan utsette brukeren for store farer. I tillegg ugyldiggjøres krav på garantiytelser.
- Defekte komponenter skal kun skiftes ut med originale reservedeler. Kun med disse delene kan det garanteres at sikkerhetskravene oppfylles.
- Dette apparatet kan også brukes av barn fra 8 år og av personer med reduserte fysiske, sensoriske eller mentale evner eller med mangel på erfaring og/eller kunnskap, hvis de holdes under tilsyn eller har blitt opplært i sikker bruk av apparatet og forstår de farene som oppstår derav. Rengjøring og vedlikehold må ikke utføres av barn, med mindre de er eldre enn 8 år og under tilsyn.
- Apparatet og apparatets strømledning må holdes unna barn under 8 år.
- Barn skal holdes under tilsyn for å sikre at de ikke leker med apparatet.
- Apparatet er ikke beregnet til bruk med et eksternt tidsur eller en separat fjernkontroll.
- Strømledningen skal alltid trekkes ut fra stikkontakten etter støpselet, ikke etter strømledningen.
- Ikke bruk apparatet hvis strømledningen eller støpselet er skadet.
- Forhindre at det kommer væske på støpselet.
- Hvis tilkoblingsledningen er skadet, skal den, for å unngå farer, kun skiftes ut av produsenten, kundeservice eller en lignende kvalifisert person.
- Huset på apparatet må ikke under noen omstendigheter åpnes. Hvis spenningsførende tilkoblinger berøres og den elektriske og mekaniske oppbygningen forandres, er det fare for elektrisk støt.
- Berør aldri deler som står under spenning. Dette kan føre til elektrisk støt

og til og med døden.

- Sammenlign tilkoblingsinformasjonen (spenning og frekvens) på typeskiltet med den for strømmettet før du kobler til apparatet. Disse opplysningene må samsvare, slik at apparatet ikke blir skadet.
- Forsikre deg om at strømkabelen ligger som den skal. Enheten kan falle av arbeidsflaten hvis den blir fanget på kabelen.
- Pakningsmaterialer skal ikke brukes til å leke med. Det er fare for kvelling.
- Bruk aldri apparatet i nærheten av en varmekilde.
- Bruk aldri apparatet utendørs og oppbevar det på et tørt sted.
- Støpselet må fjernes fra stikkontakten, etter hver bruk og før hver rengjøring.
- Trekk ut støpselet før hver rengjøring.
- La apparatet avkjøles før hver rengjøring.
- Ikke bruk aggressive eller skurende rengjøringsmidler, og heller ikke løsemidler.
- Ikke skrap av vanskelige tilsmussinger med harde gjenstander.
- Pass på at det ikke slippes ut væske til apparatets innside.
- Brødslissene skal ikke dekkes til, det er brannfare.
- Brød kan brenne. Bruk derfor ikke brødristeren i nærheten av eller under lett antenkelige materialer, slik som f.eks. gardiner.
- Pass på at lift-tasten alltid kan bevege seg fritt, ellers kan brødristeren ikke slå seg av automatisk, da lift-tasten holdes fast elektromagnetisk.
- Grip aldri ned brødslissen med fingrene.
- Ikke stikk noen gjenstander i metall, plast eller lignende materialer inn i brødslissen.
- Bruk aldri apparatet uten smuleskuff..
- Bruk apparatet kun i oppreist tilstand, ta aldri apparatet i bruk når det ligger på siden eller oppned.
- Hvis ristegodset klemmes fast, trekk ut støpselet og la apparatet kjøle seg ned og ta forsiktig ut ristegodset. Pass på at du ikke berører varmelementene.

DE

EN

FR

NL

IT

ES

DK

SE

NO

PL

HU

UKR

- Tøm smuleskuffen regelmessig.

FARE PÅ GRUNN AV ELEKTRISK STRØM

⚠ ADVARSEL

Kontakt med spenningsførende ledninger eller komponenter er livsfarlig!

Overhold følgende sikkerhetsanvisninger for å unngå en fare på grunn av elektrisk strøm:

- Ikke bruk apparatet hvis strømledningen eller støpselet er skadet.
- Få i så fall en ny strømledning installert av Graefs kundeservice eller en autorisert fagperson før videre bruk av apparatet.
- Huset på apparatet må ikke under noen omstendigheter åpnes. Hvis spenningsførende tilkoblinger berøres og den elektriske og mekaniske oppbygningen forandres, er det fare for elektrisk støt.
- Berør aldri deler som står under spenning. Dette kan føre til elektrisk støt og til og med døden.

TILTENKT BRUK

Dette apparatet er ikke beregnet til kommersiell bruk.

Dette apparatet er kun beregnet til bruk i private husholdninger og lignende områder, slik som f.eks.:

- På medarbeiderkjøkken i butikker og på kontorer
- I landbruksvirksomheter
- Av gjester ved hoteller, moteller og andre boinnretninger
- Ved frokostpensjonater.

VIKTIG!

Skal kun brukes i husholdningslignende bruk!

Annen bruk eller bruk utover dette regnes som ikke-formålsbestemt bruk.

FORSIKTIG

Hvis apparatet ikke brukes som beregnet, kan det oppstå farlige situasjoner.

- Bruk kun apparatet til beregnet formål.
- Fremgangsmåtene som er beskrevet i denne bruksanvisningen, må overholdes.

Krav av enhver type på grunn av skader som er oppstått ved ikke-formålsbestemt bruk, utelukkes.

Risikoen overtas av operatøren alene.

GARANTIBEGRENSNING

Allte tekniske opplysninger, data og anvisninger for installasjon, drift og vedlikehold som finnes i denne bruksanvisningen, er nyeste standard ved trykking og er gitt med hensyn til være tidligere erfaringer og kunnskaper etter beste viten.

Ut i fra angivelsene, figurene og beskrivelsene i denne anvisningen kan det ikke utledes noen krav.

Produsenten påtar seg intet ansvar for skader på grunn av følgende:

- Ikke-overholdelse av anvisningen
- Ikke tiltenkt bruk
- Usakkyndige reparasjoner
- Tekniske endringer
- Bruk av ikke godkjente reservedeler

Oversettelser gjennomføres etter beste viten. Vi påtar oss intet ansvar for oversettelsesfeil. Det er kun den opprinnelige tyske teksten som er bindende.

KUNDESERVICE

Hvis det skulle forekomme at Graef-apparatet har en skade, henvend deg til din faghandler eller Graefs kundeservice på 02932-9703677 eller skriv en e-post til service@graef.de.

VIKTIG!

Oppbevar originalemballasjen i apparatets garantiperiode, slik at apparatet kan pakkes og transporteres ordentlig i garantitilfeller.

UTPAKKING

Ved utpakking av apparatet går du frem som følger:

- Ta apparatet ut av esken.
- Kast alle pakningsdeler.
- Fjern eventuelle klistremerker på apparatet. Ikke fjern typeskiltet!



BORTSKAFFING AV FORPAKNINGER

Emballasjen beskytter apparatet mot transportskader. Innpakningsmaterialene er valgt etter miljøvennlige og bortskaffingstekniske synspunkter og kan derfor resirkuleres.

Tilbakeføring av forpakningen til materialkretsløpet sparer råstoffer og reduserer avfallsmengden. Bortskaff de pakningsmaterialene som ikke lenger er nødvendige ved innsamlingspunktene for resirkuleringsystemet "Grønt punkt".



BORTSKAFFING AV APPARATET

Dette produktet må ikke kastes sammen med normalt husholdningsavfall på slutten av levetiden. Symbolet på produktet og i bruksanvisningen henviser til dette. Materialene kan resirkuleres i tråd med merkingen. Med gjenbruken, gjenbruk av materialer eller andre former for bruk av gamle enheter, kan du yte et viktig bidrag til å verne miljøet. Spør i kommunen etter det godkjente innleveringsstedet.

KRAV TIL OPPSTILLINGSSTEDET

Før en sikker og feilfri drift av apparatet må oppstillingsplassen oppfylle følgende forutsetninger:

DE

EN

FR

NL

IT

ES

DK

SE

NO

PL

HU

UKR

- Apparatet må stilles opp på et fast, flatt, horisontalt og sklifast underlag med tilstrekkelig bærekapasitet.
- Pass på at apparatet ikke kan velte.
- Velg oppstillingsstedet slik at barn ikke kan berøre strømforsyningen til apparatet.
- Sett aldri apparatet på varme overflater, slik som f.eks. komfyrplater eller i nærheten av dette.
- Bruk aldri apparatet utendørs og oppbevar det på et tørt sted.
- Apparatet er ikke beregnet til montering i en vegg eller et innebygd skap.
- Ikke plasser apparatet i varme, våte eller fuktige omgivelser.
- Stikkontakten må være lett tilgjengelig, slik at støpselet kan trekkes lett ut i en nødsituasjon.
- Apparatet har en sterk varmeavstråling oppover. Still aldri apparatet under et skap, under gardiner eller ved siden av brennbare materialer.
- Sett aldri apparatet inn i nærheten av papir, stoff eller lignende materialer. Brødet kan brenne.

ELEKTRISK TILKOBLING

For en sikker og feilfri drift av apparatet må følgende tas hensyn til ved elektrisk tilkobling:

- Sammenlign tilkoblingsinformasjonen (spenning og frekvens) på typeskiltet med den for strømmettet før du kobler til apparatet. Disse opplysningene må samsvare, slik at apparatet ikke blir skadet. Ta kontakt med en elektriker hvis du er usikker.
- Stikkontakten må minst være sikret via en 10 A sikringsvernebryter.
- Forsikre deg om at strømkabelen er uskadet og ikke legges over varme overflater eller skarpe kanter.
- Tilkoblingskabelen skal ikke være strammet.
- Den elektriske sikkerheten til apparatet kan kun garanteres hvis det kobles til et forskriftsmessig installert jordingsystem. Drift med tilkobling til en stikkontakt uten jording er forbudt. Få elektrikere til å kontrollere husets installasjon hvis du er i tvil. Produsenten påtar seg intet ansvar for skader som er forårsaket av manglende eller avbrutt jording.

FØR FØRSTE GANGS BRUK

Ved første idriftsetting bruker du apparatet 1-2 ganger uten ristegods på høyeste trinn, da en lett luktvikling kan oppstå på grunn av eventuelle støvresten på varmelementene.

RISTING

Koble apparatet til strømmettet.

- Legg ristegodset inn i slissen
- Velg ønsket ristegrad. Trinn 1 (lys) - trinn 6 (svært mørk).
- Trykk deretter lift-tasten ned inntil den hektes fast.

ETTERLØFTEINNRETNING

Etterløftingsinnretningen letter uttaket av ristegodset. Skyv lift-tasten oppover og ta ut ristegodset.

BRØDSKIVESENTRERING

Det spiller ingen rolle om du vil riste store, små, tykke eller tynne brødskiver. Brødskivesentreringen bringer alltid ristegodset til riktig posisjon og sørger for et jevnt risteresultat på begge sider.

RUNDSTYKKEHOLDER

Rundstykkeholderen tjener også som varmholdefunksjon for ferskristet brød. Legg ristegodset ganske enkelt på rundstykkeholderen.

DEFROST-FUNKSJON

Denne funksjonen tjener til opptining av det frosne brødet.

- Velg ønsket ristegrad.
- Legg det frosne ristegodset inn i brødslissen.
- Trykk deretter lift-tasten ned inntil den hektes fast.
- Trykk deretter på tasten *.

STOPPFUNKSJON

- Trykk på stopptasten.
- Risteforløpet avbrytes.

VARME OPP RUNDSTYKKER

For å varme rundstykker går du frem som følger:

- Sett rundstykkeholderen på apparatet.
 - Legg rundstykkene på rundstykkeholderen.
 - Still ristegradregulatoren på rundstykkesympolet.
 - Trykk deretter lift-tasten ned inntil den hektes fast.
 - Når lift-tasten er oppe igjen, vender du rundstykket på nytt og gjentar forløpet.
- Rundstykket blir varmt ved risting. Grip dette kun etter håndtaket.

RENGJØRING

- Rengjør den utvendige overflaten til apparatet med en myk, fuktig klut. Ved sterk forurensing kan det brukes et mildt rengjøringsmiddel.
- Smuler som faller ned, samler seg i smuleskuffen.
- Trykk på "Push"-tasten for å ta ut smuleskuffen.
- Ta ut smuleskuffen og fjern smulene.
- Sett inn smuleskuffen igjen.

2 ÅRS GARANTI

For dette produktet gir vi fra salgsdato en produsentgaranti på 24 måneder for mangler som skyldes produksjons- og materialfeil. De lovbestemte garantikravene etter § 437 ff. BGB forblir uberørte av denne reguleringen. Skader som er oppstått gjennom usakkyndig behandling eller bruk, samt mangler som kun i liten grad påvirker funksjonen eller verdien på apparatet, er ikke

DE

EN

FR

NL

IT

ES

DK

SE



NO

PL

HU

UKR

dekket av garantien. Videre er transportskader, i den grad vi ikke er ansvarlige for disse, utelukket fra garantikravet. Garantien dekker ikke skader som oppstår når en reparasjon gjennomføres av andre enn oss eller våre representanter. Ved berettigede reklamasjoner vil vi etter eget valg reparere det defekte produktet eller bytte det mot et produkt uten defekter.

Opis produktu	94
Wstęp	95
Informacje o niniejszej instrukcji obsługi	95
Ostrzeżenia	95
Ogólne instrukcje bezpieczeństwa	96
Niebezpieczeństwo spowodowane porażeniem elektrycznym	98
Stosowanie zgodnie z przeznaczeniem	99
Ograniczenie odpowiedzialności	99
Obsługa klienta	99
Rozpakowanie	100
 Usuwanie opakowania	100
 Utylizacja urządzenia	100
Wymagania wobec miejsca posadowienia i eksploatacji	100
Przyłącze elektryczne	101
Przed pierwszym użyciem	101
Tostowanie	101
Podnośnik	101
Centrowanie kromki chleba	102
Przystawka do butek	102
Funkcja rozmrażania	102
Funkcja zatrzymania	102
Odgrywanie butek	102
Czyszczenie	102
2 lata gwarancji	103

OPIS PRODUKTU

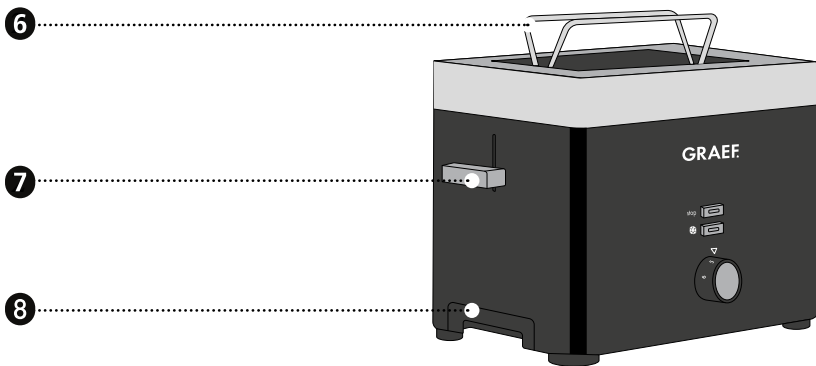
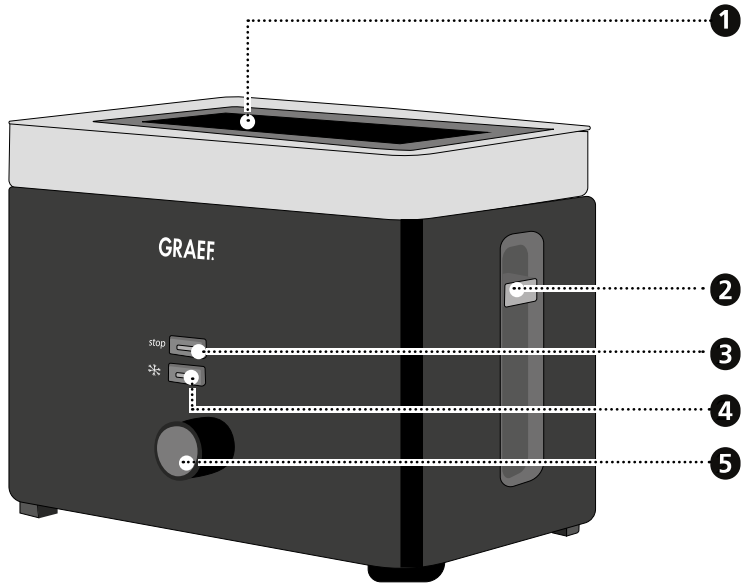

- 1 Szczelina na pieczywo
- 2 Podnośnik
- 3 Przycisk zatrzymania
- 4 Przycisk rozmrażania
- 5 Regulator stopnia przyrumienienia

- 6 (Zintegrowana) przystawka do butek
- 7 Dźwignia przystawki do butek
- 8 Szufladka na okruszki

WSTĘP

Szanowna Klientko, Szanowny Kliencie,

poprzez zakup tego tostera dokonali Państwo trafnego wyboru. Zakupili Państwo produkt o uznanej jakości.

Dziękujemy Państwu za zakup i życzymy Państwu wiele zadowolenia przy używaniu swojego nowego tostera Graefa.

INFORMACJE O NINIEJSZEJ INSTRUKCJI OBSŁUGI

Niniejsza instrukcja obsługi jest częścią składową tosteru (zwanego dalej urządzeniem) i zawiera ważne informacje dotyczące uruchomienia, bezpieczeństwa, prawidłowego użytkowania i konserwacji urządzenia.

Instrukcja obsługi powinna być zawsze dostępna przy urządzeniu. Każda osoba przed:

- Uruchomienie,
- Obsługą
- Usuwanym zakłóceń i/lub
- Czyszczeniem

Prosimy przechowywać tę instrukcję obsługi i przekazać ją wraz z urządzeniem następnemu właścicielowi.

Niniejsza instrukcja obsługi nie jest w stanie uwzględnić wszystkich możliwych aspektów do przewidzenia. W razie potrzeby otrzymania informacji lub w przypadku wystąpienia problemu, który nie został wcale lub w znikomym stopniu omówiony w niniejszej instrukcji, prosimy zwrócić się do Działu Obsługi Klienta firmy Graef lub do swego sprzedawcy.

OSTRZEŻENIA

W niniejszej instrukcji obsługi są stosowane następujące ostrzeżenia i słowa sygnalizacyjne:

OSTRZEŻENIE

Wskazuje na prawdopodobną sytuację niebezpieczną. Nieprzestrzeganie tej instrukcji może prowadzić do poważnych obrażeń lub do zajścia wypadku śmiertelnego.

OSTROŻNIE

Wskazuje na prawdopodobną sytuację niebezpieczną. W przypadku nieprzestrzegania takiego ostrzeżenia, mogą mieć miejsce straty materialne.

WAŻNE!

Oznacza to porady dotyczące użycia i inne szczególnie ważne informacje!

DE

EN

FR

NL

IT

ES

DK

SE

NO

PL

HU

UKR

OGÓLNE INSTRUKCJE BEZPIECZEŃSTWA

Niniejsze urządzenie odpowiada wymogom przepisów bezpieczeństwa. Niewłaściwe użytkowanie może powodować szkody osobowe i materialne.

Przy bezpiecznym posługiwaniu się urządzeniem prosimy przestrzegać następujących instrukcji bezpieczeństwa:

- Prosimy sprawdzać urządzenie przed każdym użyciem pod kątem widocznych uszkodzeń na obudowie, kablu przyłączeniowym i wtyczce. W razie wystąpienia uszkodzenia, urządzenia uruchamiać nie wolno.
- Naprawy mogą być wykonywane wyłącznie przez specjalistę lub Dział Obsługi Klienta firmy Graef. Nieprawidłowe naprawy mogą prowadzić do poważnych zagrożeń dla użytkownika. Ponadto, wygasają uprawnienia gwarancyjne.
- Uszkodzone komponenty można wymieniać tylko na oryginalne. Tylko takie komponenty gwarantują spełnienie wymogów bezpieczeństwa.
- Urządzenie to może być używane przez dzieci w wieku od 8 lat, a także przez osoby upośledzone fizycznie, umysłowo, sensorycznie oraz niedysponujące odpowiednim doświadczeniem i/lub wiedzą wyłącznie pod nadzorem lub jeśli zostaną poinstruowane w zakresie bezpieczeństwa eksploatacji urządzenia i zrozumieją związane z tym zagrożenia. Dzieciom nie wolno przeprowadzać czynności czyszczenia i konserwacji należących normalnie do użytkownika, chyba że mają więcej niż 8 lat i są nadzorowane.
- Urządzenie i jego przewód zasilający przechowywać w miejscu niedostępnym dla dzieci w wieku poniżej 8 lat.
- Nad dziećmi należy sprawować opiekę i nadzór co pozwoli zapewnić to, że nie bawią się tym urządzeniem.
- Urządzenie nie jest przeznaczone do zastosowania w połączeniu z zewnętrznym zegarem sterującym, czy oddzielnym zdalnym systemem sterowania.
- Przewód zasilający odłączać z gniazda wtykowego ciągnąc wyłącznik za wtyczkę, a nie za sam przewód.
- Nie należy używać urządzenia w przypadku uszkodzenia przewodu

zasilającego lub wtyczki.

- Prosimy nie dopuścić, aby wtyczka znalazła się w jakiejś cieczy.
- W przypadku uszkodzenia kabla połączeniowego, w celu uniknięcia zagrożeń, może on zostać wymieniony wyłącznie przez producenta, jego serwis lub inną osobę o podobnych kwalifikacjach.
- Prosimy nigdy nie otwierać obudowy urządzenia. Dotknięcie połączeń pod napięciem lub zmiana konstrukcji elektrycznej lub mechanicznej stwarza ryzyko porażenia elektrycznego.
- Nigdy nie dotykać sąsiadujących podzespołów będących pod napięciem. Może to spowodować porażenie elektryczne lub nawet wypadek ze skutkiem śmiertelnym.
- Przed podłączeniem urządzenia należy porównać dane przyłączeniowe (napięcie i częstotliwość) podane na tabliczce znamionowej z danymi posiadanej przez siebie sieci elektrycznej. Aby zapobiec uszkodzeniu urządzenia, dane te muszą się zgadzać.
- Prosimy upewnić się, czy kabel zasilający jest właściwie położony. Z powodu zahaczenia o kabel urządzenie może spaść ze swej powierzchni roboczej.
- Materiałów opakowaniowych nie wolno używać do zabawy. Istnieje ryzyko uduszenia.
- Prosimy nie używać urządzenia w pobliżu źródła ciepła.
- Prosimy nigdy nie używać urządzenia na zewnątrz, natomiast przechowywać je w suchym miejscu.
- Po każdym użyciu i przed każdym czyszczeniem wtyczka powinna być wyjęta z gniazda wtykowego.
- Przed czyszczeniem prosimy wyjąć wtyczkę z gniazdka.
- Przed każdym czyszczeniem należy odczekać, aż urządzenie ostygnie.
- Prosimy nie stosować agresywnych i ściernych środków czyszczących ani rozpuszczalników.
- Prosimy nie zdrapywać uporczywych zabrudzeń twardymi przedmiotami.
- Należy uważać, aby do wnętrza urządzenia nie przedostała się ja-

DE

EN

FR

NL

IT

ES

DK

SE

NO

PL

HU

UKR

kakolwiek ciecz.

- Szczeliny na pieczywo nie wolno niczym zakrywać, gdyż grozi to pożarem.
- Chleb jest w stanie zapalić się. Dlatego nie należy używać tostera w pobliżu lub pod wysoce łatwopalnymi materiałami, takimi jak zasłony.
- Prosimy upewnić się, czy przycisk podnoszenia ma zawsze swobodę ruchu, gdyż w przeciwnym razie toster nie wyłączy się automatycznie, ponieważ przycisk podnoszenia jest przytrzymywany elektromagnetycznie.
- Pod żadnym pozorem nie wolno wkładać palców do szczeliny na pieczywo.
- Nie wolno wkładać do szczelin na pieczywo żadnych przedmiotów wykonanych z metalu, plastiku lub podobnych materiałów.
- Nie wolno eksploatować urządzenia bez szufladki na okruszki.
- Urządzenie należy używać tylko w pozycji stojącej, nigdy leżącego na boku lub do góry nogami.
- Jeśli tostowane pieczywo utknie, wtedy należy odłączyć urządzenie, odczekać aż ostygnie i ostrożnie usunąć pieczywo. Należy uważać na to, aby nie dotknąć elementów grzewczych.
- Należy regularnie opróżniać szufladkę na okruszki.

NIEBEZPIECZEŃSTWO SPOWODOWANE PORAŻENIEM ELEKTRYCZNYM

⚠ OSTRZEŻENIE

W przypadku dotknięcia przewodów lub elementów będących pod napięciem występuje zagrożenie życia!

Prosimy przestrzegać poniższych instrukcji bezpieczeństwa, co pozwoli na uniknięcie niebezpieczeństwa spowodowanego przez prąd elektryczny:

- Nie należy używać urządzenia w przypadku uszkodzenia przewodu zasilającego lub wtyczki.
- W takim przypadku przed dalszym użytkowaniem urządzenia należy zlecić serwisowi firmy Graef lub autoryzowanemu specjalście zainstalowanie nowego kabla połączeniowego.
- Prosimy nigdy nie otwierać obudowy urządzenia. Dotknięcie połączeń pod napięciem lub zmiana konstrukcji elektrycznej lub mechanicznej stwarza ryzyko porażenia elektrycznego.
- Nigdy nie dotykać sąsiadujących podzespołów będących pod napięciem. Może to spowodować porażenie elektryczne lub nawet wypadek ze skutkiem śmiertelnym.

STOSOWANIE ZGODNIE Z PRZEZNACZENIEM

Urządzenie nie jest przeznaczone do celów zarobkowych.

Niniejsze urządzenie jest przeznaczone do użytku w gospodarstwie domowym i podobnych dziedzinach, jak na przykład:

- w kuchniach dla pracowników sklepów i biur
- w gospodarstwach rolnych
- w gościach, hotelach, motelach i innych budynkach mieszkalnych
- w pensjonatach serwujących śniadania

WAŻNE!

Użytkowanie jedynie w zakresach działania gospodarstwa domowego!

Każde inne użycie lub wykraczające poza powyższe jest użyciem niezgodnym z przeznaczeniem.

OSTROŻNIE

Urządzenie może stwarzać niebezpieczeństwa w razie stosowania niezgodnego z przeznaczeniem.

- Urządzenie należy stosować wyłącznie zgodnie z jego przeznaczeniem.
- Należy przestrzegać procedur opisanych w niniejszej instrukcji obsługi.

Wykluczone są roszczenia wszelkiego rodzaju wynikające ze szkód spowodowanych stosowaniem niezgodnym z przeznaczeniem.

Ryzyko spoczywa wyłącznie na użytkowniku.

OGRANICZENIE ODPOWIEDZIALNOŚCI

Wszelkie informacje techniczne, dane i wskazówki zawarte w niniejszej instrukcji na temat instalowania, eksploatacji i konserwacji, odpowiadają najnowszemu stanowi w dniu składania do druku i opierają się na naszych doświadczeniach i kwalifikacjach, oraz najlepszej wiedzy. Na podstawie danych, ilustracji i opisów zawartych w niniejszej instrukcji wykluczone jest wysuwanie jakichkolwiek roszczeń lub żądań.

Producent nie ponosi odpowiedzialności za szkody powstałe wskutek:

- nieprzestrzegania instrukcji obsługi,
- zastosowania urządzenia niezgodnego z przeznaczeniem,
- błędnie wykonanych napraw,
- zmian technicznych,
- użycia niedopuszczonych części zamiennych

Tłumaczenia zostały wykonane według najlepszej wiedzy. Nie ponosimy odpowiedzialności z powodu błędów w tłumaczeniu. Wiążący jest wyłącznie tekst źródłowy w języku niemieckim.

OBSŁUGA KLIENTA

Jeśli zdarzy się, że urządzenie Graef ulegnie uszkodzeniu, wtedy prosimy skontaktować się ze sprzedawcą lub z Działem Obsługi Klienta firmy Graef pod numerem telefonu 02932-9703677 lub napisać do nas na adres e-mail: service@graef.de.

DE

EN

FR

NL

IT

ES

DK

SE

NO

PL

HU

UKR

WAŻNE!

W okresie gwarancyjnym urządzenia należy zachować oryginalne opakowanie, aby w przypadku reklamacji gwarancyjnej urządzenie można było prawidłowo zapakować i przetransportować.

ROZPAKOWANIE

W celu rozpakowania urządzenia należy postępować w następujący sposób:

- Prosimy wyjąć urządzenie z kartonu.
- Prosimy usunąć wszystkie elementy opakowania.
- Prosimy zdjąć z urządzenia ewentualne nalepki. Nie usuwać tabliczki znamionowej!



USUWANIE OPAKOWANIA

Opakowanie chroni urządzenie przed uszkodzeniami transportowymi. Materiały opakowaniowe zostały wybrane z uwzględnieniem aspektów ochrony środowiska i utylizacji i dzięki temu nadają się do recyklingu.

Odprowadzenie opakowania do cyklu recyklingu opakowania pozwala oszczędzać surowce i zmniejszać obciążenie odpadami. Prosimy odstawić niepotrzebne już materiały opakowaniowe do punktów zbiórki surowców wtórnych w ramach systemu recyklingowego »zielony punkt«.



UTYLIZACJA URZĄDZENIA

Niniejszego produktu nie wolno po zakończeniu jego eksploatacji wyrzucać do normalnych śmieci domowych. Symbol na wyrobie oraz w instrukcji użytkowania wyraźnie informuje o tym. Materiały podlegają ponownemu wykorzystaniu zgodnie z ich oznakowaniem. Poprzez udział w procesie zagospodarowania surowców wtórnych w takiej lub innej formie oraz odstawiając zużyte urządzenia w wyznaczone miejsce recyklingu wnoszą Państwo swój cenny udział w dziele ochrony środowiska. Celem uzyskania dalszych informacji o recyklingu zużytych urządzeń prosimy zapytać swój urząd gminy.

WYMAGANIA WOBEC MIEJSCA POSADOWIENIA I EKSPLOATACJI

W celu zapewnienia bezpiecznej i bezbłędnej pracy urządzenia, miejsce jego posadowienia musi spełniać następujące wymagania:

- Urządzenie powinno być zainstalowane na stabilnej, równej, poziomej i antypoślizgowej powierzchni o wystarczającej nośności.
- Prosimy upewnić się, że urządzenie nie przewróci się.
- Miejsce posadowienia urządzenia prosimy wybrać tak, dzieci nie były w stanie dotknąć przewodu zasilającego.
- Prosimy nigdy nie stawiać urządzenia na gorących powierzchniach, np. na płytach kuchennych w ich pobliżu.
- Urządzenia nigdy nie należy używać na wolnym powietrzu, a należy przechowywać je w suchym miejscu.

- Urządzenie nie jest przeznaczone do montażu w ścianie lub w szafie.
- Nie należy instalować urządzenia w środowisku gorącym, mokrym lub wilgotnym.
- Gniazdo zasilania musi być łatwo dostępne, aby w razie potrzeby można było łatwo wyciągnąć wtyczkę.
- Urządzenie silnie promieniuje ciepłem do góry. Nigdy nie należy umieszczać urządzenia pod szafą, pod zastonami lub obok materiałów łatwopalnych.
- Nigdy nie należy umieszczać urządzenia w pobliżu papieru, tkanin lub podobnych materiałów. Chleb jest w stanie zapalić się.

PRZYŁĄCZE ELEKTRYCZNE

W celu zapewnienia bezpiecznej i bezbłędnej pracy urządzenia, przy wykonywaniu połączeń elektrycznych należy przestrzegać poniższych wytycznych:

- Przed podłączeniem prosimy porównać dane przyłącza (napięcie i częstotliwość) na tabliczce znamionowej z danymi systemu zasilania. Aby zapobiec uszkodzeniu urządzenia, dane te muszą się zgadzać. W razie wątpliwości należy zapytać wykwalifikowanego elektryka.
- Gniazdo należy zabezpieczyć wyłącznikiem bezpiecznikowym o amperażu co najmniej 10 A.
- Prosimy upewnić się, czy przewód zasilający jest nieuszkodzony i nie jest ułożony na gorących powierzchniach lub ostrych krawędziach.
- Przewód przyłączeniowy nie powinien być naprężony.
- Bezpieczeństwo elektryczne urządzenia można zagwarantować tylko wtedy, gdy jest ono podłączone do prawidłowo zainstalowanego systemu przewodów ochronnych. Zabrania się użytkowania urządzenia podłączonego do gniazda bez przewodu ochronnego. W razie wątpliwości prosimy zlecić sprawdzić swoją domową instalację elektryczną wykwalifikowanemu elektrykowi. Producent nie ponosi odpowiedzialności za szkody spowodowane brakiem lub przerwaniem przewodu ochronnego.

PRZED PIERWSZYM UŻYCIEM

Przy pierwszym użyciu urządzenia należy je uruchomić 1-2 razy bez opiekania pieczywa na najwyższym ustawieniu, ponieważ może pojawić się lekki zapach spowodowany ewentualnymi pozostałościami kurzu na prętach grzewczych.

TOSTOWANIE

Prosimy podłączyć urządzenie do sieci:

- Prosimy umieścić pieczywo w szczelinach.
- Prosimy wybrać żądany poziom przyrumienienia. Poziom 1 (jasny) - poziom 6 (bardzo ciemny).
- Prosimy nacisnąć w dół przycisk podnoszenia, aż zatrzaśnie się na swoim miejscu.

PODNOŚNIK

Podnośnik ułatwia wyjmowanie pieczywa po tostowaniu. Prosimy nacisnąć do góry przycisk

DE

EN

FR

NL

IT

ES

DK

SE

NO

PL

HU

UKR

podnoszenia i wyjąć pieczywo po tostowaniu.

CENTROWANIE KROMKI CHLEBA

Nie ma znaczenia, czy chce się tostować duże, małe, grube czy cienkie kromki chleba. System centrowania kromek chleba zawsze ustawia tostowane pieczywo we właściwej pozycji i zapewnia równomierne przyrumienienie po obu stronach.

PRZYSTAWKA DO BUŁEK

Przystawka do bułek służy również jako funkcja podtrzymywania ciepłoty świeżo opieczonego chleba. Wystarczy umieścić tostowane pieczywo na przystawce do bułek.

FUNKCJA ROZMRAŻANIA

Funkcja ta służy do rozmrażania zamrożonego chleba.

- Prosimy wybrać żądany poziom przyrumienienia.
- Prosimy umieścić zamrożone tosty w szczelinach na pieczywo.
- Prosimy nacisnąć w dół przycisk podnoszenia, aż zatrzaśnie się na swoim miejscu.
- Następnie, prosimy nacisnąć przycisk *.

FUNKCJA ZATRZYMANIA

- Nacisnąć przycisk zatrzymania (stop).
- Proces opiekania zostaje przerwany.

ODGRZEWANIE BUŁEK

Aby odgrzać bułki, należy postępować w następujący sposób:

- Założyć przystawkę do bułek na urządzenie.
- Ułożyć bułki na przystawce do bułek.
- Ustawić regulator stopnia przyrumienienia na symbol bułki.
- Prosimy nacisnąć w dół przycisk podnoszenia, aż zatrzaśnie się na swoim miejscu.
- Gdy przycisk podnoszenia znajdzie się ponownie w górze, należy obrócić bułkę i powtórzyć proces.

Przystawka do podgrzewania bułek jest gorąca podczas opiekania. Prosimy chwycić ją tylko za uchwyt.

CZYSZCZENIE

- Prosimy czyścić zewnętrzne powierzchnie urządzenia miękką, zwilżoną szmatką. W razie silnego zanieczyszczenia można użyć łagodnego roztworu środka czyszczącego.
- Odpadające okruszki zbierają się w szufladce.
- Aby wyjąć szufladkę na okruszki, należy nacisnąć przycisk popchnięcia „Push”.
- Prosimy wyjąć szufladkę na okruszki i usunąć jej zawartość.
- Włożyć szufladkę na okruszki z powrotem na miejsce.

2 LATA GWARANCJI

W odniesieniu do tego produktu udzielamy na wady produkcyjne i materiałowe 24-miesięcznej gwarancji producenta, licząc od daty sprzedaży. Państwa roszczenia z tytułu rękojmi zgodnie z § 437 i następnymi BGB pozostają w wyniku tej regulacji nienaruszone. Gwarancja nie obejmuje uszkodzeń powstałych w wyniku niewłaściwego obchodzenia się z urządzeniem lub jego użytkowania oraz wad, które mają jedynie niewielki wpływ na działanie lub wartość urządzenia. Oprócz tego, szkody transportowe, o ile nie ponosimy za nie odpowiedzialności, są wyłączone z roszczenia gwarancyjnego. Wyklucza się roszczenia z tytułu rękojmi za szkody spowodowane przez naprawę, która nie została wykonana przez nas lub jednego z naszych przedstawicieli. W przypadku uzasadnionych reklamacji, naprawimy wadliwy produkt lub według własnego uznania wymienimy go na produkt wolny od wad.

DE

EN

FR

NL

IT

ES

DK

SE

NO

PL

HU

UKR

Termékleírás.....	105
Előszó	106
Információk a jelen használati útmutatóhoz.....	106
Figyelmeztető jelzések	106
Általános biztonsági tudnivalók	107
Elektromos áramütés veszélye.....	109
Rendeltetésszerű használat	109
A felelősség korlátozása	110
Ügyfélszolgálat	110
A gép kicsomagolása.....	110
 A csomagolás ártalmatlanítása	110
 A gép ártalmatlanítása	111
A felállítási hellyel kapcsolatos követelmények	111
Elektromos csatlakozás	111
Az első használat előtt.....	112
Pirítás.....	112
Szelet-kiemelő.....	112
Kenyérközponosító mechanika	112
Zsemlemelegítő rács.....	112
Felolvasztás funkció	112
Stop funkció.....	112
Zsemlemelegítés	112
Tisztítás.....	113
2 év szavatosság.....	113

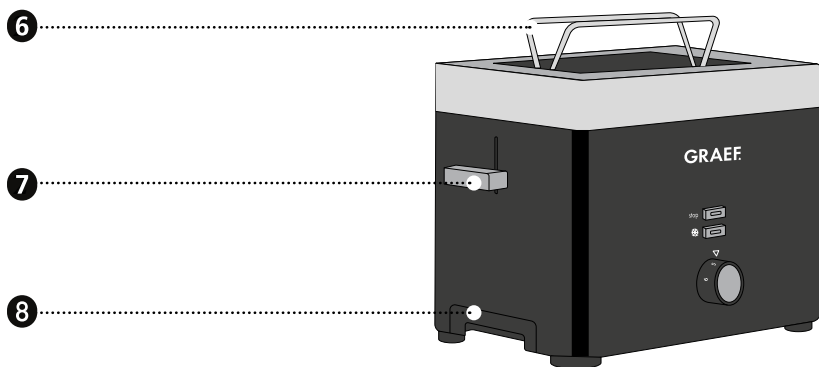
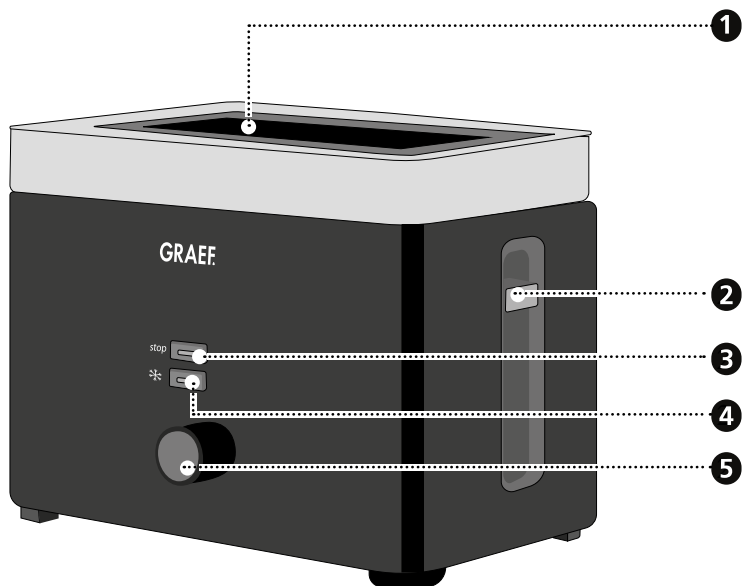

- 1 Rés
- 2 Szelet-kiemelő
- 3 Stop gomb
- 4 Felolvasztás gomb
- 5 Fokozatbeállító gomb

- 6 Integrált zsemlemelegítő rács
- 7 A zsemlemelegítő emelője
- 8 Morzsátálca

DE

EN

FR

NL

IT

ES

DK

SE

NO

PL

HU

UKR

ELŐSZÓ

Tisztelt Vásárlónk!

Gratulálunk, hogy ennek a kenyérpírtónak a megvásárlása mellett döntött. Elismert minőségi terméket vásárolt.

Köszönjük a vásárlást, és kívánjuk, hogy használja sok örömmel az Graef kenyérpírtót.

INFORMÁCIÓK A JELEN HASZNÁLATI ÚTMUTATÓHOZ

Ez a használati útmutató a kenyérpírtó (a továbbiakban: gép) része, és fontos információkat tartalmaz a gép üzembe helyezéséről, biztonságáról, rendeltetésszerű használatáról és karbantartásáról.

Tartsa a használati útmutatót mindig a gépnél. A használati útmutatót minden olyan személynek el kell olvasnia és alkalmaznia kell, aki a gép

- üzembe helyezéséért,
- kezeléséért,
- az üzemzavar elhárításáért és/vagy
- a gép tisztításáért

felelős.

Őrizze meg ezt a használati útmutatót és adja tovább a géppel együtt a következő tulajdonosnak.

Ez a használati útmutató nem vehet figyelembe minden elgondolható szempontot. További tudnivalók vagy problémák esetén, amelyekről ez az útmutató nem, vagy nem elég részletesen beszél, forduljon a Graef ügyfélszolgálatához, vagy a szakszervizhez.

FIGYELMEZTETŐ JELZÉSEK

Ebben a használati útmutatóban a következő figyelmeztető jelzéseket és jelzőszavakat használjuk:

FIGYELMEZTETÉS

Ez egy lehetséges veszélyhelyzetre utal. A jelzés figyelmen kívül hagyása súlyos vagy akár halálos sérülésekhez is vezethet.

VIGYÁZAT

Ez egy lehetséges veszélyhelyzetre utal. A figyelmeztetés figyelmen kívül hagyása által anyagi károk keletkezhetnek.

FONTOS!

Ez fontos használati tanácsokra és egyéb fontos információkra utal!

ÁLTALÁNOS BIZTONSÁGI TUDNIVALÓK

Ez a gép megfelel a vonatkozó biztonsági előírásoknak. Mindazonáltal a nem szakszerű használat személyi sérüléseket és anyagi károkat okozhat.

A gép biztonságos kezelése érdekében tartsa be az alábbi biztonsági utasításokat:

- Használat előtt ellenőrizze a gépet, hogy láthatók-e a házon, a csatlakozókábelén vagy a csatlakozódugón külső sérülések jelei. Ne használja a gépet, ha meghibásodott.
- A gépen javításokat csak szakember vagy a Graef ügyfélszolgálat végezhet. A nem szakszerűen végzett javítások jelentős veszélyt jelenthetnek a felhasználó számára. Ezenkívül a garancia is érvényét veszti.
- A hibás alkatrészek csak eredeti alkatrészekre cserélhetők ki. Csak eredeti alkatrészekkel garantálható, hogy megfelelnek a biztonsági követelményeknek.
- A gépet 8 év fölötti gyerekek, csökkent fizikai, érzékszervi vagy szellemi képességű, vagy kellő tapasztalattal, és/vagy tudással nem rendelkező személyek is használhatják, amennyiben felügyelet mellett használhatják, vagy ha betanították őket a gép biztonságos használatára, és ha megértették a használatból eredő veszélyeket. Gyerekek nem végezhetik a gép tisztítását és karbantartását, ha nem töltötték be a 8 évet, és ha nem felügyelet alatt végzik ezt.
- Tartsa a gépet és a csatlakozóvezetékét távol a 8 év alatti gyerekektől.
- A gyerekeket felügyelet alatt kell tartani, hogy biztosak legyenek benne, hogy nem játszanak a géppel.
- A gép rendeltetésének megfelelően nem használható külső időkapcsolóval vagy külön távirányítóval.
- Mindig a csatlakozódugónál, ne a tápkábelnél fogva húzza ki a dugaszolóaljzatról.
- Ne használja a gépet, ha a tápvezeték vagy a csatlakozódugó sérült.
- Óvja a nedvességtől a csatlakozódugót.
- A veszélyeztetettség elkerülése érdekében, a sérült csatlakozókábelt

DE

EN

FR

NL

IT

ES

DK

SE

NO

PL

HU

UKR

csak a gyártó, az ügyfélszolgálat vagy megfelelő képzettségű személy cserélheti ki.

- Semmilyen esetben se nyissa ki a gép házát. Az áramot vezető csatlakozások megérintésekor vagy a gép elektromos vagy mechanikus szerkezetének módosításakor fennáll az áramütés veszélye.
- Soha ne érjen a feszültség alatt álló alkatrészekhez. Ez áramütéshez vezethet és akár életveszélyes is lehet.
- A gép csatlakoztatása előtt hasonlítsa össze az adattáblán lévő csatlakoztatási adatokat (feszültség és frekvencia) az áramhálózat adataival. Ezeknek az adatoknak meg kell felelniük annak érdekében, hogy a gép ne károsodjon.
- Vigyázzon arra, hogy a tápkábel biztonságosan legyen elhelyezve. Ha a gép a kábelnél fennakad, akkor leeshet a munkafelületről.
- A csomagolóanyag nem használható játékszerként. Fulladásveszély áll fenn.
- Soha ne használja a gépet hőforrás közelében.
- Soha ne használja a gépet a szabadban, és tárolja egy száraz helyen.
- A csatlakozódugót minden használat után és minden tisztítás előtt ki kell húzni a csatlakozóaljzatból.
- Tisztítás előtt húzza ki a hálózati csatlakozódugót.
- Hagyja a gépet minden tisztítás előtt lehűlni.
- Ne használjon agresszív vagy súrló hatású tisztítószeret vagy oldószert.
- Ne súrolja az erős szennyeződések kemény eszközökkel.
- Vigyázzon arra, hogy ne kerüljön folyadék a gépbe.
- Ne takarja le a réseket, különben tűzveszély áll fenn.
- A kenyér felgyulladhat. Ne használja a kenyérpíritót gyúlékony anyagok közelében, vagy ilyenek, pl. függönyök alatt.
- Ügyeljen arra, hogy az emelőgomb mindig szabadon mozoghasson, különben a kenyérpíritó nem kapcsol ki automatikusan, mivel az emelőgomb elektromágnesesen blokkolva van.
- Soha ne nyúljon a részbe.

- Ne dugjon fém, műanyag vagy ehhez hasonló anyagú tárgyakat a részbe.
- Soha ne használja morzsatálca nélkül a gépet.
- Csak felállítva használja a gépet, soha ne helyezze üzembe a gépet ha oldalára van fordítva, vagy ha a fejjel lefelé áll.
- Ha a kenyer beszorult, húzza ki a hálózati csatlakozódugót, hagyja lehűlni a gépet, majd vegye ki a kenyeret. Ügyeljen arra, hogy ne érjen a fűtőszálakhoz.
- Rendszeresen ürítse ki a morzsatálcát.

ELEKTROMOS ÁRAMÜTÉS VESZÉLYE

FIGYELMEZTETÉS

A feszültség alatt álló vezetékek vagy alkatrészek megérintése életveszélyes!

Az áramütés veszélyének elkerülése érdekében tartsa be a következő biztonsági utasításokat:

- Ne használja a gépet, ha a tápvezeték vagy a csatlakozódugó sérült.
- Ebben az esetben, a gép további használata előtt, szereltesse fel a Graef ügyfélszolgálatával vagy egy arra jogosult szakember által egy új csatlakozóvezetékét.
- Semmilyen esetben se nyissa ki a gép házát. Az áramot vezető csatlakozások megérintésekor vagy a gép elektromos vagy mechanikus szerkezetének módosításakor fennáll az áramütés veszélye.
- Soha ne érjen a feszültség alatt álló alkatrészekhez. Ez áramütéshez vezethet és akár életveszélyes is lehet.

RENDELTETÉSSZERŰ HASZNÁLAT

Ez a gép üzleti célú használatra nem alkalmas.

Ezt a gépet a háztartási vagy ehhez hasonló használatra terveztük, például:

- Üzletek és irodák személyzeti konyháiban
- Mezőgazdasági létesítményekben
- Hotelekben, motelekben és egyéb szálláshelyeken a vendégek által
- Reggelit felszolgáló létesítményekben

FONTOS!

Csak háztartási környezetben használja a gépet!

Minden ezen túlmenő használat rendeltetés-ellenesnek minősül.

DE

EN

FR

NL

IT

ES

DK

SE

NO

PL

HU

UKR

VIGYÁZAT

A gép nem rendeltetésnek megfelelő használata veszélyes helyzetekhez vezethet.

- A gépet kizárólag rendeltetésének megfelelően használja.
- Tartsa be a jelen használati útmutatóban leírt kezelési módot.

A nem rendeltetészerű használatból fakadó minden károsodások esetén minden garancia lehetősége ki van zárva.

A kockázatot kizárólag a felhasználó vállalja.

A FELELŐSSÉG KORLÁTOZÁSA

A jelen használati útmutatóban lévő valamennyi műszaki információ, a telepítésre, üzemeltetésre és kezelésre vonatkozó adatok és utasítások megfelelnek a nyomtatás időpontjában aktuális változatnak, amelyben legjobb tudásunk szerint használtuk fel eddigi tapasztalatainkat és ismereteinket.

A jelen használati útmutató adataiból, ábráiból és utasításaiból semmiféle igény nem származtatható.

A gyártó nem vállal felelősséget:

- a leírás be nem tartása,
- a nem rendeltetészerű használata,
- a szakszerűtlenül végzett javítási munkák,
- műszaki módosítások,
- nem engedélyezett pótalkatrészek használata esetén.

A fordítások a lehető legjobb tudás szerint készülnek. Fordítási hibákért nem vállalunk felelősséget. Kötelező érvényű az eredeti, német szöveg marad.

ÜGYFÉLSZOLGÁLAT

Ha a Graef gép sérült, akkor keressen fel egy szakkereskedést, vagy forduljon a 02932-9703677 telefonszámon, illetve a service@graef.de e-mail címen a Graef-ügyfélszolgálatához.

FONTOS!

Őrizze meg az eredeti csomagolást a garancia ideje alatt, hogy garanciális javítás esetén a gépet megfelelően be lehessen csomagolni és el lehessen szállítani.

A GÉP KICSOMAGOLÁSA

A gép kicsomagolásakor járjon el az alábbi módon:

- Vegye ki a gépet a kartonból.
- Távolítsa el a csomagolóanyagot.
- Távolítsa el az esetleg a gépre ragasztott matricákat. Ne távolítsa el a típustáblát!



A CSOMAGOLÁS ÁRTALMATLANÍTÁSA

A csomagolás védi a gépet a sérülésektől a szállítás során. A csomagolóanyagokat környezetbarát és hulladék ártalmatlanítási szempontok szerint választottuk ki, ezért újrahasznosíthatók.

Nyersanyagot takarít meg és csökkenti a hulladékmennyiséget, ha a csomagolást visszajuttatja a nyersanyag-körforgásba. A nem használt csomagolóanyagokat adja le a „Zöld pont” újrahasznosító rendszer gyűjtőhelyeinek egyikén.



A GÉP ÁRTALMATLANÍTÁSA

Ezt a terméket az élettartama végén ne dobja a háztartási hulladékba. A terméken és a használati utasításban látható szimbólum erre utal. Az alapanyagok a jelölésük szerint újrahasznosíthatók. A régi eszközök újrafelhasználásával, újrahasznosításával vagy másfajta újrafeldolgozásával jelentősen hozzájárul a környezetünk védelméhez. Ha kérdése van, akkor jelentkezzen a helyi önkormányzat felelős ártalmatlanító osztályánál.

A FELÁLLÍTÁSI HELLYEL KAPCSOLATOS KÖVETELMÉNYEK

A gép biztonságos és kifogástalan működéséhez a felállítási helynek az alábbi követelményeknek kell megfelelnie:

- Helyezze a gépet egy szilárd, egyenes, vízszintes, csúszásmentes és megfelelő teherbírással rendelkező felületre.
- Vigyázzon arra, hogy a gép ne borulhasson fel.
- Úgy válassza meg a felállítás helyét, hogy gyerekek ne érhessenek a gép adagolójához.
- Ne helyezze a gépet forró felületekre, pl. főzőlapokra vagy azok közelébe.
- Soha ne használja a gépet a szabadban, és tárolja egy száraz helyen.
- A gép nem beépíthető falba vagy beépített szekrényekbe.
- Ne állítsa fel a gépet forró, nedves vagy vizes környezetben.
- A dugaszolóaljzatnak könnyen hozzáférhető helyen kell lennie, hogy a csatlakozódugaszt szükség esetén könnyen ki lehessen húzni.
- A gépnél erős a felfelé áramló hőszugárzás. Soha ne helyezze a gépet szekrény, függöny alá vagy gyúlékony anyagok mellé.
- Soha ne helyezze a gépet papír, textil vagy ehhez hasonló anyagok mellé. A kenyér felgyulladhat.

ELEKTROMOS CSATLAKOZÁS

A gép biztonságos és kifogástalan működéséhez az elektromos csatlakoztatáskor vegye figyelembe az alábbi utasításokat:

- Csatlakoztatás előtt hasonlítsa össze az adattáblán lévő csatlakoztatási adatokat (feszültség és frekvencia) az áramhálózat adataival. Ezeknek az adatoknak meg kell felelniük annak érdekében, hogy a gép ne károsodjon. Ha kétségei vannak, forduljon villanyszerelőhöz.
- A csatlakozóaljzat legyen legalább 10 A biztonsági védőkapcsolóval biztosított.
- Győződjön meg róla, hogy a tápkábel nem sérült, és hogy nem forró felületeken vagy éles széleken keresztül van átvezetve.
- A tápkábelt nem szabad túlságosan megfeszíteni.
- A gép elektromos biztonsága csak úgy garantálható, ha azt egy szabályszerűen telepített földelővezető rendszerre csatlakoztatják. A gépet tilos földelővezető nélküli dugaszolóal-

DE

EN

FR

NL

IT

ES

DK

SE

NO

PL

HU

UKR

zatra csatlakoztatva használni. Kétség esetén ellenőriztesse villanyszerelővel az elektromos hálózati csatlakozót. A gyártó nem vállal felelősséget a hiányzó vagy megszakított földelővezetők miatt bekövetkező károkért.

AZ ELSŐ HASZNÁLAT ELŐTT

Első üzembe helyezéskor indítsa el 1-2-szer maximális fokozatra kapcsolva a gépet be anélkül, hogy kenyeret helyezne belé, mivel a fűtőszálakra rakódott por miatt előfordulhat, hogy kellenetlen szag keletkezik.

PIRÍTÁS

Csatlakoztassa a gépet az elektromos hálózatra:

- Helyezze be a kenyeret a résekbe.
- Állítsa be a kívánt pirítási fokozatot. 1-es fokozat (világos szín) - 6-os fokozat (nagyon barna).
- Nyomja le az emelőgombot, amíg be nem akad.

SZELET-KIEMELŐ

A szelet-kiemelővel könnyen kiveheti a kenyeret. Tolja felfelé az emelőgombot, és vegye ki a kenyeret.

KENYÉRKÖZPONTOSÍTÓ MECHANIKA

Piríthat nagyobb, kisebb, vastagabb vagy vékonyabb kenyérszereteket. A kenyérközpontosító mechanika a kenyeret mindig a megfelelő helyzetbe állítja, és így mindkét oldal egyenletes megpirul.

ZSEMLEMELEGÍTŐ RÁCS

A zsemlemelegítő rácsra helyezve, a frissen pirított kenyér melegen marad. Helyezze a pirított kenyeret a zsemlemelegítő rácsra.

FELOLVASZTÁS FUNKCIÓ

Ezzel a funkcióval felolvaszthatja a fagyasztott kenyeret.

- Állítsa be a kívánt pirítási fokozatot.
- Helyezze be a kenyérszereteket a résekbe.
- Nyomja le az emelőgombot, amíg be nem akad.
- Ezután nyomja meg a * gombot.

STOP FUNKCIÓ

- Nyomja meg a Stop gombot.
- A pirítási folyamat megszakad.

ZSEMLEMELEGÍTÉS

A zsemle felmelegítéséhez járjon el az alábbi módon:

- Helyezze fel a zsemlemelegítő rácsot a kenyérpíritóra.
- Helyezze a zsemlét a zsemlemelegítő rácsra.
- Állítsa a fokozatbeállító gombot a zsemle szimbólumra.
- Nyomja le az emelőgombot, amíg be nem akad.
- Ha az emelőgomb ismét felemelkedik, fordítsa meg a zsemlét, és ismételje meg a folyamatot.

Píritáskor a zsemlemelegítő rács felforrósodik. Csak a fogantyúnál ragadja meg a zsemlemelegítőt.

TISZTÍTÁS

- Tisztítsa meg a gép külső felületét egy nedves tisztítókendővel. Erős szennyezettség esetén használjon egy kéméletes tisztítószeret.
- A leeső morzsák a morzsatálcában gyűlnek össze.
- A morzsatálca kivételéhez nyomja meg a „Push” gombot.
- Vegye ki a morzsatálcát, és ürítse ki.
- Helyezze vissza a morzsatálcát.

2 ÉV SZAVATOSSÁG

Erre a termékre a vásárlás dátumától számított 24 hónapon keresztül vállalunk gyártói felelősséget, ha a hiba gyártási hibára, vagy alpanyaghibára vezethető vissza. A német § 437 ff. BGB paragrafus szerinti törvényes szavatossági igényeit ez a rendelkezés nem módosítja. A szavatosság nem fedi a szakszerűtlen kezelés vagy használat miatti károkat, valamint azokat a hiányosságokat, amelyek a gép működését vagy értékét csak kismértékben befolyásolják. Továbbá nem vállalunk felelősséget a szállítási károkért, amennyiben ez nem a mi hibánk miatt történt. A nem általunk vagy általunk megbízott céggel végeztetett javítás miatti károk nem garanciásak. Jogos reklamációk esetén a hibás terméket saját döntésünk alapján vagy megjavítjuk, vagy egy új, hibamentes termékre cseréljük.

DE

EN

FR

NL

IT

ES

DK



SE

NO

PL

HU

UKR

Опис продукту	115
Передмова.....	116
Інформація щодо цієї інструкції з експлуатації.....	116
Попередження	116
Загальні інструкції з техніки безпеки.....	117
Небезпека від електричного струму.....	119
Використання відповідно до призначення.....	120
Обмеження відповідальності	120
Служба підтримки клієнтів.....	120
Розпакування	121
 Утилізація упаковки	121
 Утилізація пристрою	121
Вимоги до місця встановлення.....	121
Електричне підключення.....	122
Перед першим використанням.....	122
Виготовання тостів.....	122
Підйомний пристрій.....	122
Центрування скибочок хліба.....	122
Насадка для булочок.....	123
Функція розморожування.....	123
Функція зупинки.....	123
Випічка булочок.....	123
Очищення	123
2 роки гарантійного забезпечення.....	123

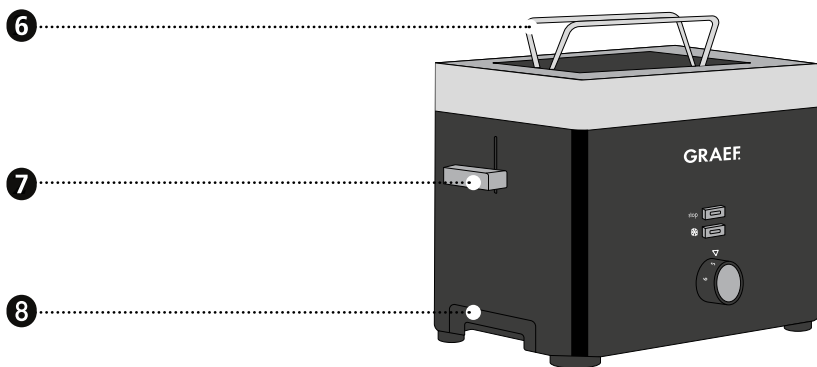
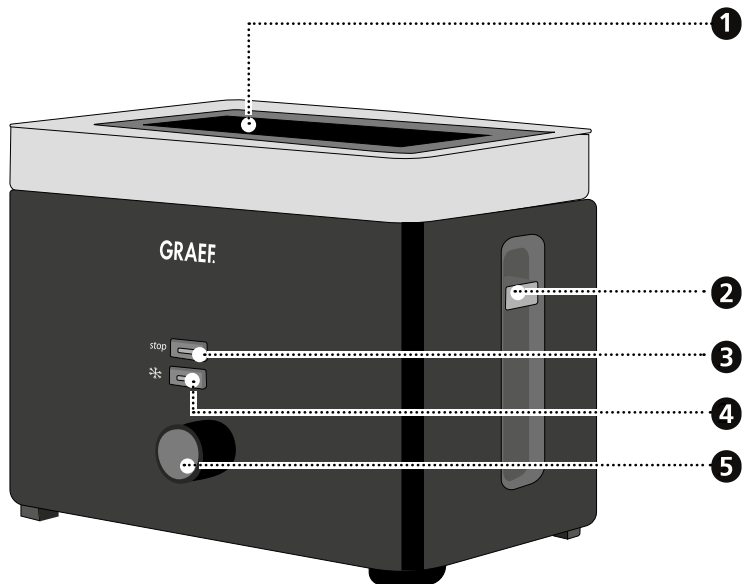

- 1 Хлібні прорізи
- 2 Підйомний пристрій
- 3 Кнопка зупинки
- 4 Кнопка розморожування
- 5 Рівень регулятора засмаги

- 6 Інтегрована Насадка для булочок
- 7 Важіль для кріплення булочок
- 8 Підставка для крихтів

ПЕРЕДМОВА

Шановний клієнт,

Ви зробили хороший вибір з покупкою цього тостера. Ви придбали визнаний якісний продукт.

Ми дякуємо Вам за покупку і бажаємо Вам багато задоволення від нового тостера фірми Graef.

ІНФОРМАЦІЯ ЩОДО ЦЬОЇ ІНСТРУКЦІЇ З ЕКСПЛУАТАЦІЇ

Цей посібник є частиною тостера (далі – пристрій) і надає важливу інформацію для введення пристрою в експлуатацію, безпеки, належного використання та обслуговування пристрою.

Цей посібник завжди повинен бути доступним на пристрої. Його повинні прочитати та використовувати всі, кому довірено:

- введення в експлуатацію,
- обслуговування,
- усунення несправностей та/або
- Очищення

Збережіть цю інструкцію з експлуатації та передайте її разом із пристроєм наступному власнику.

Ця інструкція з експлуатації не може врахувати всі можливі аспекти. Для отримання додаткової інформації або питань, які не розглядаються або не докладно описані в цій інструкції, будь ласка, зверніться до служби підтримки клієнтів Граеф (Graef) або до спеціалізованого продавця.

ПОПЕРЕДЖЕННЯ

У цій інструкції з експлуатації використовуються такі попереджувальні повідомлення, сигнальні слова та символи:

УВАГА

Це свідчить про потенційно небезпечну ситуацію. Недотримання цього попередження може призвести до серйозних травм або навіть смерті.

ОБЕРЕЖНО

Це свідчить про потенційно небезпечну ситуацію. Недотримання цього попередження може призвести до пошкодження майна.

ВАЖЛИВО!

Це вказує на поради щодо застосування та іншу особливо важливу інформацію!

ЗАГАЛЬНІ ІНСТРУКЦІЇ З ТЕХНІКИ БЕЗПЕКИ

Цей пристрій відповідає встановленим правилам техніки безпеки. Однак неправильне використання може призвести до травмування осіб та пошкодження майна.

Для безпечного використання пристрою дотримуйтеся наведених нижче інструкцій з техніки безпеки:

- Перед використанням пристрою перевірте зовнішні видимі пошкодження корпусу, кабелю живлення та штепсельної вилки. Не використовуйте пошкоджений пристрій.
- Ремонт може проводити тільки фахівець або служба підтримки клієнтів Граеф (Graef). Неправильний ремонт може спричинити значну небезпеку для користувача. Крім того, термін дії гарантії закінчується.
- Дефектні компоненти можна замінювати тільки оригінальними запчастиними частинами. Тільки ці частини гарантовано відповідають вимогам безпеки.
- Цей пристрій також може використовуватися дітьми від 8 років і особами з обмеженими фізичними, чуттєвими або розумовими здібностями або з відсутністю досвіду та/або знань, якщо вони знаходяться під наглядом або були проінструктовані щодо безпечного використання пристрою і зрозуміли можливі небезпеки, що можуть виникнути з нього. Прибирання та обслуговування пристрою не повинні проводитися дітьми, за винятком випадків, коли вони є 8 років або старше і перебувають під наглядом.
- Пристрій та його з'єднувальний кабель слід тримати подалі від дітей до 8 років.
- Слідкуйте за дітьми, щоб переконатися, що вони не грають із пристроєм.
- Пристрій не призначений для роботи із зовнішнім таймером або окремим пультом дистанційного керування.
- Завжди витягайте кабель із розетки за штепсельну вилку, а не за кабель живлення.
- Не використовуйте пристрій, якщо з'єднувальний кабель або штепсель пошкоджені.

DE

EN

FR

NL

IT

ES

DK

SE

NO

PL

HU

UKR

- Запобігайте потраплянню рідин на штепсельну вилку.
- Якщо з'єднувальний кабель пошкоджений, його може замінити лише виробник, його служба підтримки клієнтів або кваліфікована особа, щоб уникнути небезпеки.
- Ні в якому разі не слід відкривати корпус пристрою. Якщо торкнутися струмових з'єднань та змінити електричну і механічну конструкцію, існує небезпека ураження електричним струмом.
- Ніколи не торкайтеся будь-яких частин, які знаходяться під напругою. Це може призвести до ураження електричним струмом і навіть до смерті.
- Перед підключенням пристрою порівняйте дані (напругу і частоту), зазначені на табличці з технічними даними, з даними Вашої електромережі. Ці дані повинні збігатися, щоб запобігти пошкодженню пристрою.
- Переконайтеся, що кабель живлення надійно прокладений. Пристрій може впасти з робочої поверхні, якщо він буде повішений на кабель.
- Пакувальні матеріали не повинні бути використовані для гри. Існує небезпека задухи.
- Ніколи не використовуйте пристрій поблизу джерела тепла.
- Ніколи не використовуйте пристрій на відкритому повітрі та тримайте його в сухому місці.
- Штепсельну вилку необхідно виймати з розетки після кожного використання та перед кожним очищенням.
- Перед очищенням від'єднуйте штепсельну вилку від мережі.
- Перед кожною чисткою дайте пристрою охолонути.
- Не використовуйте агресивні або абразивні миючі засоби або розчинники.
- Не вишкрібайте тверді забруднення твердими предметами.
- Переконайтеся, що всередину пристрою не потрапляє ніяка рідина.
- Хлібні прорізи не повинні бути покриті, є ризик, що це може при-

вести до загоряння.

- Хліб може горіти. Тому не використовуйте тостер поблизу легкозаймистих матеріалів або під ними, наприклад, такими, як штори.
- Переконайтеся, що кнопка підйому завжди рухається вільно, інакше тостер не може автоматично вимкнутися, тому що кнопка підйому утримується електромагнітно.
- Ніколи не засовуйте пальці у хлібні прорізи.
- Не кладіть предмети з металу, пластику або подібних матеріалів у хлібні прорізи.
- Ніколи не використовуйте пристрій без підставки для крихтів.
- Використовуйте пристрій лише у вертикальному стані, ніколи не вмикайте пристрій, якщо він лежить на боці або перевернутий догори.
- Якщо залишки смаженого хліба застрягли, від'єднайте пристрій від мережі, дайте йому охолонути і обережно видаліть залишки смаженого хліба. Переконайтеся, що Ви не торкаєтеся нагрівальних елементів.
- Регулярно спорожняйте підставку для крихтів.

НЕБЕЗПЕКА ВІД ЕЛЕКТРИЧНОГО СТРУМУ

УВАГА

Контакт з кабелями або компонентами, що знаходяться під напругою, може становити небезпеку для життя!

Щоб уникнути небезпеки електричного струму, дотримуйтеся наступних інструкцій з техніки безпеки:

- Не використовуйте пристрій, якщо з'єднувальний кабель або штепсель пошкоджені.
- У цьому випадку перед подальшим застосуванням пристрою встановіть новий з'єднувальний кабель за допомогою служби підтримки клієнтів Граеф (Graef) або уповноваженого фахівця.
- Ні в якому разі не слід відкривати корпус пристрою. Якщо торкнутися струмових з'єднань та змінити електричну і механічну конструкцію, існує небезпека ураження електричним струмом.
- Ніколи не торкайтеся будь-яких частин, які знаходяться під напругою. Це може призвести до ураження електричним струмом і навіть до смерті.

DE

EN

FR

NL

IT

ES

DK

SE

NO

PL

HU

UKR

ВИКОРИСТАННЯ ВІДПОВІДНО ДО ПРИЗНАЧЕННЯ

Цей пристрій не призначений для комерційного використання.

Цей пристрій призначений для побутового використання і подібних областей, таких як:

- У кухні для персоналу магазинів і офісів
- У сільськогосподарських власних приміщеннях
- Гостями в готелях, мотелях та інших житлових закладах
- У готелях типу "ліжко та сніданок"

ВАЖЛИВО!

Використовуйте пристрій тільки в умовах, схожих на побутові!

Будь-яке інше або додаткове використання вважається не призначеним.

ОБЕРЕЖНО

Пристрій може становити небезпеку, якщо він не використовується за призначенням.

- Використовуйте пристрій тільки за призначенням.
- Дотримуйтесь процедур, описаних у цій інструкції з експлуатації.

Претензії будь-якого виду внаслідок пошкодження, спричиненого в разі неправильного використання, виключаються.

Ризик несе виключно користувач.

ОБМЕЖЕННЯ ВІДПОВІДАЛЬНОСТІ

Вся технічна інформація, дані та інструкції з монтажу, експлуатації та технічного обслуговування, що містяться в цій інструкції з експлуатації, відповідають останньому стану на момент виходу в друк і надаються з урахуванням нашого попереднього досвіду і знань.

Жодні претензії не можуть бути отримані з інформації, ілюстрацій та описів у цій інструкції.

Виробник не несе ніякої відповідальності за збитки у зв'язку з:

- Недотриманням інструкції,
- Неналежним використанням,
- Неналежним ремонтом,
- Технічними змінами,
- Використанням невідповідних запасних частин.

Переклади підготовлені сумлінно та відповідно до нашого рівня знань. Ми не несемо жодної відповідальності за помилки перекладу. Тільки вихідний текст на німецькій мові залишається обов'язковим для виконання.

СЛУЖБА ПІДТРИМКИ КЛІЄНТІВ

Якщо Ваш пристрій Graef пошкоджено, зверніться до Вашого торговельного посередника або служби підтримки клієнтів фірми Граеф (Graef) за номером 02932-9703677 або надішліть нам електронного листа на service@graef.de.

ВАЖЛИВО!

Зберігайте оригінальну упаковку протягом гарантійного терміну пристрою, щоб пристрій можна було належним чином упакувати та транспортувати у разі пред'явлення претензії щодо гарантії.

РОЗПАКУВАННЯ

Розпаковуючи пристрій, виконайте наступні дії:

- Вийміть пристрій з коробки.
- Видаліть усі частини упаковки.
- Видаліть будь-які наклейки з пристрою. Не видаляйте табличку з назвою!



УТИЛІЗАЦІЯ УПАКОВКИ

Упаковка захищає пристрій від пошкодження під час транспортування. Матеріали для упаковки вибираються відповідно до екологічної сумісності та аспектів утилізації, тому вони підлягають вторинній переробці.

Повернення упаковки до кругообігу матеріалів економить сировину та зменшує відходи. Утилізуйте пакувальні матеріали, які більше не потрібні, у пунктах збору для системи переробки "Зелена точка".



УТИЛІЗАЦІЯ ПРИСТРОЮ

Після закінчення терміну служби цей продукт не можна утилізувати разом із звичайними побутовими відходами. Це позначається символом на продукті та в інструкції із застосування. Матеріали підлягають вторинній переробці відповідно до їх маркування. Завдяки повторному використанню, переробці матеріалів або іншим формам переробки старих пристроїв Ви робите важливий внесок у захист нашого навколишнього середовища. Будь ласка, зверніться до місцевих органів влади щодо відповідального пункту утилізації.

ВИМОГИ ДО МІСЦЯ ВСТАНОВЛЕННЯ

Для безпечної та безпомилкової роботи пристрою місце його встановлення повинно відповідати таким вимогам:

- Пристрій необхідно розміщувати на нерухомій, плоскій, горизонтальній і нековзній основі з достатньою вантажопідйомністю.
- Переконайтесь, що пристрій не може впасти.
- Виберіть розташування пристрою таким чином, щоб діти не могли торкатися кабелю живлення пристрою.
- Не ставте пристрій на гарячі поверхні, наприклад, поверхню плити або біля неї.
- Ніколи не використовуйте пристрій на відкритому повітрі та тримайте його в сухому місці.
- Пристрій не призначений для установки в настінну або вбудовану шафу.
- Не розміщуйте пристрій у гарячому, мокрому або вологому середовищі.

- Розетка повинна бути легко доступна, щоб штепсель можна було легко витягнути, якщо це необхідно.
- Пристрій має сильне теплове випромінювання вгору. Ніколи не ставте пристрій під шафу, під штори або поруч з легкозаймистими матеріалами.
- Ніколи не ставте пристрій поруч з папером, тканинами або подібними матеріалами. Хліб може горіти.

ЕЛЕКТРИЧНЕ ПІДКЛЮЧЕННЯ

Для забезпечення безпечної та безпомилкової роботи пристрою під час електричного з'єднання необхідно дотримуватися наступних інструкцій:

- Перед підключенням порівняйте дані підключення (напругу і частоту), зазначені на таблиці з технічними даними, з даними Вашої електромережі. Ці дані повинні збігатися, щоб запобігти пошкодженню пристрою. У разі невизначеності запитайте кваліфікованого електрика.
- Розетка повинна бути захищена як мінімум одним запобіжним вимикачем на 10 А.
- Переконайтесь, що кабель живлення не пошкоджений і не прокладений над гарячими поверхнями або гострими краями.
- З'єднувальний кабель не повинен бути щільно натягнутим.
- Електрична безпека пристрою гарантується лише в тому випадку, якщо він підключений до належним чином встановленої системи захисних заземлювачів. Експлуатація на розетці без захисного заземлювача заборонена. У разі невизначеності попросіть кваліфікованого електрика перевірити електроустановку в будинку. Виробник не несе відповідальності за пошкодження, спричинені відсутнім або перерваним захисним заземлювачем.

ПЕРЕД ПЕРШИМ ВИКОРИСТАННЯМ

При першому використанні пристрою працюйте від 1 до 2 разів на найвищому рівні без хліба для смаження, тому що через можливі залишки пилу на нагрівальних елементах може з'явитися незначний запах.

ВИГОТУВАННЯ ТОСТІВ

Підключіть пристрій до електромережі:

- Вставте хліб для смаження у хлібні прорізи
- Виберіть потрібний рівень засмаги. Рівень 1 (світлий) - рівень 6 (дуже темний).
- Натисніть кнопку підйому вниз, доки вона не зафіксується на місці.

ПІДЙОМНИЙ ПРИСТРІЙ

Підйомний пристрій полегшує Вам видалення смаженого хліба. Посуньте кнопку підйому вгору і зніміть смажений хліб.

ЦЕНТРУВАННЯ СКИБОЧОК ХЛІБА

Не має значення, чи Ви хочете підсмажити великі, маленькі, товсті або тонкі скибочки

хліба. Центрування скибочок хліба завжди розміщує хліб для смаження у правильне положення і забезпечує рівномірний результат коричневого кольору з обох сторін.

НАСАДКА ДЛЯ БУЛОЧОК

Насадка для булочок має також функцію зігрівання для вашого свіжо-підсмаженого хліба. Просто покладіть скибочки смаженого хліба на насадку для булочок.

ФУНКЦІЯ РОЗМОРОЖУВАННЯ

Ця функція використовується для розморожування замороженого хліба.

- Виберіть потрібний рівень засмаги.
- Вставте заморожені скибочки хліба для смаження у хлібні прорізи.
- Натисніть кнопку підйому вниз, доки вона не зафіксується на місці.
- Потім натисніть кнопку *.

ФУНКЦІЯ ЗУПИНКИ

- Натисніть кнопку зупинки.
- Процес обсмажування переривається.

ВИПІЧКА БУЛОЧОК

Для випікання булочок дійте наступним чином:

- Помістіть насадку для булочок на пристрій.
 - Покладіть булочки на насадку для булочок.
 - Встановіть рівень регулятора засмаги на значок булочки.
 - Натисніть кнопку підйому вниз, доки вона не зафіксується на місці.
 - Коли кнопка підйому підніметься знову, переверніть булочку догори і повторіть процес.
- Насадка для булочок нагрівається під час підсмаження. Тримайте її лише за ручку.

ОЧИЩЕННЯ

- Чистіть зовнішні частини пристрою м'якою вологою ганчіркою. У разі сильного забруднення можна використовувати м'який миючий засіб.
- Крихти, що випадають, збираються у підставці для крихтів.
- Натисніть кнопку "Push - Натиснути", щоб зняти підставку для крихтів.
- Зніміть підставку для крихтів і видаліть крихти.
- Вставте підставку для крихтів на місце.

2 РОКИ ГАРАНТІЙНОГО ЗАБЕЗПЕЧЕННЯ

Для даного продукту ми беремо на себе 24 місяці гарантії виробника на дефекти через виробничі та матеріальні дефекти, починаючи з дати продажу. Це положення не впливає на Ваші законні претензії за гарантією згідно з § 437 і далі Громадянського Кодексу ФРН (BGB). Гарантія не включає пошкодження, спричинені неправильною обробкою або використанням, а також дефекти, які мають лише незначний вплив на функцію або якість

DE

EN

FR

NL

IT

ES

DK

SE

NO

PL

HU

UKR

пристрою. Крім того, транспортні збитки виключаються з претензій за гарантією, якщо ми не несемо відповідальності за це. Претензії за гарантією виключаються за збитки, заподіяні ремонтом, який виконували не ми або не один з наших представників. У разі обґрунтованих скарг ми або відремонтуємо дефектний продукт на свій розсуд або замі-
нимо його бездефектним продуктом.



Gebr. Graef GmbH & Co. KG |
Donnerfeld 6 | 59757 Arnsberg | www.graef.de